

ВОГОНЬ ОРЛИНОЇ РАДИ



ч. 120

квітень - червень

1999



КОНФЕРЕНЦІЯ Українських Пластових Організацій

Австралія — Аргентина — Велика Британія — ЗСА — Канада — Німеччина

Польща - УКРАЇНА - Словацьчина

ГОЛОВНА ПЛАСТОВА БУЛАВА
ОРЛИНИЙ КРУГ

"ВОГОНЬ ОРЛИНОЇ РАДИ" - журнал новацьких виховників.
Виходить квартально.

Ч. 120.

Квітень - Червень 1999.

Редагує колегія:

УКРАЇНА: Марічка Артиш, Мар'яна Кручок, Іван Нагірний, Ліда Пруська, Славко Танчак.

ЗСА: Денис Беднарський, Орест Гаврилюк, Тамара Ганкевич, Стаха Гойдиш, Катя Коваль, Таня Кость, Надя Кулинич, Теодосій Самотулка.

Відповідальний редактор - Сірій Орел Орест.

Рисунок на обгортці мистця М. Григорієва.

Відбито рівночасно в Івано-Франківську накладом 150 прим.
і в Філядельфії - 200 прим.

Всі права застережені.

Copyright by Plast Conference, Inc.

Printed in U.S.A.

Ціна поодинокого числа: 5.00 дол.

АДРЕСА РЕДАКЦІЇ:
OREST HAWRYLUK, M.D.
321 LINDEN DRIVE
ELKINS PARK, PA 19027
U. S. A.

Річна передплата: 15.00 дол.

АДРЕСА АДМІНІСТРАЦІЇ:
DENYS BEDNARSKY
35 MARSAC PL.
NEWARK, NJ 07106
U. S. A.

50

ФУНДАТОРИ "ВОГНЮ ОРЛИНОЇ РАДИ":

Родина і приятелі св.п.бр. Славка Кравса
20-ий Курінь УПС "Орден Хрестоносців"
Сірі Орли Людмила й Петро Дармограї
2-ий Курінь УПС "Ті, що Греблі Рвуть"
Великий Пл. Курінь "Хмельниченки"
Крайова Пластова Старшина З. С. А.
Сірі Орли Орест і Аня Гаврилюки
20-ий Курінь УСП "Лісові Мавки"
101-ша РОВ "Квітка Щастя", 1991
10-ий Курінь УПС "Чорноморці"
Пластові Видавництва, Торонто
Сіра Орлиця Стаха Гойдиш
Пластова Станиця Філядельфія

КМП "Сокіл"
Ватага Бурлаків
Загін "Червона Калина"
Сірій Орел Тарас Когут
Пл. сен. В. і Д. Гойдиші
Пластова Станиця Чікаго
Головна Пластова Булава
Пластова Станиця Нью-Йорк
28-ий К. УПС "Верховинки"
Пластова Станиця Торонто
Крайова Пл. Старшина Канада
3-ій Курінь УПС "Лісові Чорти"
31-ий Курінь УПС "Вовкулаки"

ХТО ЧЕРГОВИЙ?



Вогонь Орлиної Ради

1

ДОРОГІ БРАТЧИКИ Й СЕСТРИЧКИ !

ОРЛИНИЙ ЗЛЕТ відбудеться:

20 – 23 серпня 1999

на Соколі (в Карпатах).

До участі запрошуємо всіх новацьких братчиків і сестричок (це означає: від упорядників роїв аж до Головних Булавних УПН) з цілого світу!

За дальшими інформаціями прошу звертатися до:

ПЛАСТ – УГО
А/С 65
290000 ЛЬВІВ
УКРАЇНА
ТЕЛ. І ФАКС: 322-42-60-55

Щиро вітаю Вас:

СКОБ!

Сирин Орел Орел





Мудрість Сірих Орлів

Сірий Орел Орест

75 - А Т П М Я У Л Ж

(Проект матеріалу до Орликіяди)

1. ОЗНАЧИ МІСЦЕ НОВАЦЬКОГО УЛАДУ В ПЛАСТІ.

У Пласті є чотири улади:

- Улад Пластунів Новаків
- Улад Пластунів Юнаків і Пластунок Юначок
- Улад Старшого Пластунства
- Улад Пластового Сеніорату.

Улад Пластунів Новаків – це за віком наймолодший улад. Більшість дітей, які приходять до Пласту, починають своє пластування в Уладі Пластунів Новаків.

2. РОЗКАЖИ ПРО ПОЧАТКИ НОВАЦЬКОГО УЛАДУ.

Тому, що Пласт був дуже популярний серед української молоді, до пластових куренів (спочатку вони називалися полками) приставали що раз то менші й молодші діти. Вкінці стало так, що треба було їх якось відділити від юнацтва й дати їм програму, яка відповідала б для їхнього віку та стадії психічного й фізичного розвитку. І ось у 1924-му році пластовий провід у Львові покликав першу наказну управу для нового уладу під проводом скавтмастер Савини Сидорович. Це й було формальним початком новацького уладу.

3. ЯКІ НАЗВИ НОСИВ НОВАЦЬКИЙ УЛАД ВПРОДОВЖ СВОГО ІСНУВАННЯ?

1924 – 1939: Улад Новиків.

1939 – 1945: Плем'я Новаків

1945 – 1993: Улад Пластових Новаків

1993 – дотепер: Улад Пластунів Новаків.

4. ДЕ БУЛИ НОВАЦЬКІ ТАБОРИ В УКРАЇНІ ПЕРЕД II СВІТОВОЮ ВІЙНОЮ?

У Корчині біля Сколього, у Гринькові біля Підлютого (недалеко Сокола), у Підлютому над Лімницею, у Старяві коло Хирова, у Гориглядах над Дністром, а на Закарпатті в Ставному. Але найславніший новацький табір був на Остодорі. Митрополит Андрей Шептицький подарував там землю Пластові, на якій споруджено модерний будинок так прилаштований для таборування дітей, що рівного йому не було в цілій Європі. На жаль, під час пізнішої радянської окупації той будинок знищено й нині остали з нього тільки фундаменти, на яких проріс гарний, молодил ліс.

5. НАЗВИ ВІДОМИХ ПРОВІДНИКІВ НОВАЦТВА

- Михайло Іваненко – провадив перші новацькі табори.
- Іван Кліщ, член Куреня „Орден Залізної Остроги” – дуже активний у всіх ділянках новацької праці.
- Леонід Байнський – організував і вів новацтво на Закарпатті; написав багато новацьких матеріалів, а серед них важливіші книжечки: „Вовченята і Лисички”, „Порадник Впорядчика” та „Перші Кроки”.
- о. Олександр Бучацький – призначений митрополитом Андреем опікун для новацтва, а зокрема для новацьких таборів.
- Ляся Старосольська – провадила табори новачок.
- Тиміш Білостоцький – провадив новацькі табори.
- Роман Копач - теж провадив новацькі табори.
- Теодосій Самотулка (Старий Орел) – очолював Плем'я Новаків, а пізніше Улад Пластових Новаків. Започаткував вишколи новацьких виховників, оснував „Орлиний Круг”, почав видавати журнал для новацьких виховників „Вогонь Орлиної Ради”, написав книжечку „Отрок” – історичні гри княжої доби.
- Тоня Горохович - вела Улад Пластових Новачок; довгі літа була редакторкою новацького журналу „Готуйсь”.
- Леся Храплива – письменниця, написала дуже багато оповідань і віршів для новацтва. Була крайовою референткою новачок у ЗСА; деякий час редагувала „Готуйсь”.
- Іванка Кучер – була крайовою референткою новачок у ЗСА.

6. ШО ТАКЕ: ОРЛИНИЙ КРУГ?

Орлиний Круг – це з'єднання новацьких виховників: братчиків і сестричок. Заснував його Старий Орел 1950-го р. В наступному році припадає отже 50-ліття „Орлиного Круга”. Завданням Орлиного Круга є вести виховну роботу з новацтвом, вишколювати новацьких виховників та публікувати журнали й виховні матеріали для новацтва й новацьких виховників. Сьогодні Орлиний Круг очолюють: Таня Онищук і Олесь Сливінський (обоє з Канади).

7. ШО ТАКЕ: РАДА ОРЛИНОГО ВОГНЮ І ВОГОНЬ ОРЛИНОЇ РАДИ? ЯКА РІЗНИЦЯ МІЖ НИМИ?

„Рада Орлиного Вогню” – це підставовий вишкіл новацьких виховників. Є три різні роди „Ради Орлиного Вогню”: Рада впорядників, Рада гніздових і Рада таборових булав. Тільки ті, що закінчили „Раду Орлиного Вогню” можуть провадити новацькі рої й гнізда. 1-ша Рада Орлиного Вогню відбулася в Косові 1944-го року, під проводом Старого Орла. Після відродження Пласту в Україні, 100-та Рада Орлиного Вогню у Славську 1991-го р. поклала підстави під відновлення новацтва на батьківщині.

„Вогонь Орлиної Ради” – це журнал для новацьких виховників. Появляється квартално і є обов'язковим для всіх братчиків і сестричок. Це значить, що кожна пластова станиця має передплачувати його для всіх своїх новацьких виховників. Започаткував видавання „Вогню Орлиною Ради” Старий Орел у 1948-му році (минулого року було 50-ліття). До кінця 1998 р. вийшло 118 чисел. Тепер „В.О.Р.” друкується рівночасно в Україні і в Америці.

8. НАЗВИ ВАЖЛИВІШІ КНИЖКИ З ВИХОВНИМИ МАТЕРІЯЛАМИ ДЛЯ НОВАЦТВА.

- Вовченята і Лисички
- Порадник Впорядчика
- Перші Кроки
- Отрок

Окрім того вийшло багато матеріалів, як випуски „Бібліотеки В.О.Р.“ До кінця 1998 р. вийшло 31 випусків. А кожний новацький виховник у своїй праці користується Правильником УПН.

9. НАЗВИ НОВАЦЬКІ СТУПЕНІ.

- По першій пробі - новак (новачка) жовтодзюб
- По другій пробі – новак (-чка) юне орля
- По третій пробі – новак (-чка) орля.

10. ШО ТАКЕ: ОРЛИНА АТМОСФЕРА?

Різні назви, що ми їх уживаємо в новацтві, є пристосовані до поняття, що новаки й новачки – це орлята. Це видно найкраще в назвах новацьких ступенів. Орлині діти сидять у гніздах. Час до часу вони відбувають пробні лети (новацькі проби) чи полети (вмілості). Літати їх учать сірі орли (новацькі виховники), з яких кожний має своє місце в Орлиному Крузі. Сірі орли збираються на свої ради біля вогню - це Рада Орлиного Вогню (новацький вишкіл). А вогонь, з якого орли черпають своє знання – це Вогонь Орлиної Ради (журнал новацьких виховників).

11. СКАЖИ НОВАЦЬКУ ОБІЦЯНКУ.

Обіцяю:

- любити Бога й Україну,
- помагати другим,
- придержуватись Новацького Закону.

12. СКАЖИ НОВАЦЬКИЙ ЗАКОН.

1. Новак любить Бога й Україну.
2. Новак слухається батьків і виховників.
3. Новак робить добрі вчинки.
4. Новак додержується правил у грі.
5. Новак старається бути щораз ліпшим.

13. ШО ТАКЕ: ІГРОВІ КОМПЛЕКСИ?

Ігровий комплекс – це серія занять із новацтвом, які всі є підібрані до тої самої теми. На пр. ігровий комплекс може мати 12 сходин, 3 прогулянки, 5 вогників і 2 змаги – всі до одної теми. Найбільше відомі є історичні ігрові комплекси, що входять до вимог новацьких проб, а саме: „Отрок“ (княжа доба), „Джура“ (козацька доба) і „Звідун“ (новітня доба).

14. ЯКІ Є ЕЛЕМЕНТИ НОВАЦЬКИХ СХОДИН?

До програми сходин новацького роя входять:

- Обряди
- Розповіді
- Майстрування й рисування
- Танок і спів
- Ігри й забави
- Самодіяльна гра
- Загадки
- Приказки.

З того найважливішим виховним елементом є гра.

15. ЯКІ Є ВИДИ НОВАЦЬКИХ ЗАЙНЯТЬ?

Новацькі зайняття можуть бути різні:

- Сходини роя
- Збірка гнізда
- Прогулянка
- Вогник
- Новацький змаг
- Новацький табір.

Найчастіше відбуваються сходини роя – переважно кожного тижня. А найліпшим зайняттям для новацтва є новацький табір.

16. ЯКІ Є РІЗНИЦІ МІЖ ЮНАЦТВОМ І НОВАЦТВОМ?

- До юнацтва належить молодь у віці від 11 до 18 років або до закінчення середньої школи; до новацтва належать діти віком 6 до 11 років.
- Юнацтво вітається кличем СКОБ; новацтво вітається: ГОТУЙСЬ!
- Юнацтво вчиться само переводити свої зайняття; в новацтві зайняття переводять виховники.
- Юнацтво звертається до своїх виховників: ДРУЖЕ або ПОДРУГО; а новацтво: БРАТЧИКУ або СЕСТРИЧКО.
- Підставовий колір у юнацтва – малиновий; а в новацтві – жовтий.
- Юнацтво носить хустки кольору куреня; новацтво носить жовті хустки.
- Юнацтво складає Пластову Присягу; новацтво складає Новацьку Обіцянку.
- У юнацтві Пластовий Закон має 14 точок; Новацький Закон має 5 точок.
- Юнацтво ходить на мандрівки; новацтво ходить на прогулянки.
- Юнацтво має ватри; новацтво має вогники.
- Ступені в юнацтві є: учасник, розвідувач, скоб/вірлиця; а в новацтві: жовтодзюб, юне орля й орля.
- На збірку юнацтво стає в лаву; новацтво стає в круг.
- Юнацтво веде працю в гуртках і куренях; новацтво – в роях і гніздах.
- Юнацький гурток вибирає собі провід, який складається з різних діловодів; новацький рій вибирає (або впорядник назначає) в засаді тільки роєвого і заступника роєвого.
- В юнацтві є відзначення; в новацтві є похвали.
- Юнацькі курені мають прапори (і знамена); новацькі гнізда не мають прапорів, а тільки знамена і тотеми.
- Юнацтво (по складенні Присяги) може бути хорунжими; новацтво може бути тільки підхорунжими (бо, щоб бути хорунжим, треба скласти Пластову Присягу).

ЩО РОЗКАЖЕМО НОВАЦТВУ?

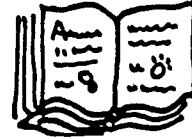

Франц Коковський

ЗА ТЕБЕ, МАМО...

I.

Усі звали його Алі. А був він улюбленчиком татарського хана, Ахмета, що проживав зо своєю ордою на Кримі. Всі знали, що Алі не ханів син. Його привіз хан враз із матір'ю, захопивши їх у полон далеко, у північно-західній землі, яку нищив огнем та мечем разом зо своєю ордою.

Ханова прислуга розказувала собі нишком, що краса Алієвої мами була така, що дикий хан на її сльози та благання не вбив її малої дитини та наказав піклуватися ними в поході, а як набрав багато добичі в людях і добрі, вернувся у свій Крим.

Алієва мати запанувала над серцем і душею дикого хана. Він змінився так, що ніхто з оточення його не пізнавав. Десь ділася його суворість; хан став до всіх добрий, прихильний і лагідний. Затратив навіть охоту до воєнних герців, сидів у Кримі та піклувався своєю полоненою, що її назвав Ганум, та своїм прибраним сином.

Ніби через мряку бачив Алі мамине чудове та безмежно сумне обличчя; ніби крізь сон пригадувалися йому мамині слова, що звала себе Ганною, а його Олешком.

І згадував ще Алі тихі-тихі мамині слова, як вони були самі, удвоє, що десь там далеко існує край, його рідний край, а в цьому краї село поблизу великого княжого города, що його срібною лентою оперізує велика й широка ріка.

І згадував ще Алі, як то мати шептала йому: що він повинен цей далекий, йому незнаний край любити понад усе, бо це його батьківщина, бо вони обов там родилися, обов там жили враз із вітцем, поки татарський хан їх не полонив.

А потім ще згадував Алі смерть матері під цей час, як йому сьомий рік минав. По смерті мами почував себе Алі самотнім, хоч Ахмет-хан не забув його. Алі пригадував йому покійну Ганум, тому хан перелив усю свою любов на Алі. Це був ще єдиний звязок, що лучив його з покійною; це було єдине єство, що нагадувало Ахметові його минуле щастя.

Сім разів прибралися дерева новим квіткам із цього часу, коли померла Ганум-Ганна. Алі вже на чотирнадцятий пішло. Він виріс на стрункого, дужого юнака. Ніхто з його ровесників не вмів краще поцілити з лука, ніхто не сидів так добре на дикому, татарському коні, як Алі.

А в Ахмета-хана побілила тимчасом старість чорний волос. Він пестив свої старечі очі стрункою постаттю юнака, радів душею, що Аллах післав йому на старість таку потіху.

Одна тільки жура гнітила його на серці: він боявся, що хлопець не зможе надбати собі воєнного духа.

Із сумежними державами був мир. Турецький султан, що йому повинувався Ахмет-хан, наказав суворо не вганятися загонами в сусідські краї, не брати ясиру ні добичі.

А хоч старий Ахмет памятав про благання своїй Ганум — не нищити її рідного краю, то всеж у його нутрі таїлося бажання наскочити колись на чужий край, заспокоїти той голод грабунку і спрагу чужої крові, що дримали на дні його душі. Та треба було сидіти тихо, бо султанський наказ не жарт!

За його зломання можна було наложити навіть головою.



Тимчасом, поки прийде нагода, мусів Алі з Ахметового наказу вчитися усієї всячини, що була потрібна у воєнному поході. Вчився

орудувати шаблюкою та ножем; у найбільшому розгоні воскакувати з коня та вмить знову сісти на нього; вчився ховатися під конем, держатися його тільки ногами, а руками під цей час випускати з лука стріли.

І хоч йому чотирнадцять літ не минуло, Алі славився поміж Ахметовими татарами мало що не найкращим їздцем і стрільцем.

III.

Під весну почав старий Ахмет нездужати, а тут саме прийшов від султана наказ готуватися до походу. Вістовик, який привіз султанський наказ, розказував, що готується велика війна, що турецькі й татарські орди підуть походом далеко-далеко, аж до Білої ріки, Висли, нищити ворожий край, брати добичу та ясир.

Ця вістка неначе вернула здоровля Ахметові. Заметушився він, заметушилася ціла його орда й у три дні було все готове до походу. Не минув тиждень, як надіхав другий султанів вістовик з наказом зачинати похід.

Гей, тожто радо, тожто весело оглядав Алі свій лук, тожто харив свого коня! Цей був його перший юнацький похід, перша нагода добути слави, а ще під проводом такого лицаря, як Ахмет, що славився непереможним на всьому Крими.

І мріяв молодий Алі, що він добуде великої слави, набере безліч добичі та з нею вернеться у кримські степи. Всі будуть його шанувати та поважати, а славою дорівняє він своєму прибраному вітцеві-опікунові, Ахметові.

Із радісним серцем, із великою втіхою їхав Алі в похід.

IV.

Тихо, наче степові вовки, прокрадалася Ахметова ватага буйними степами України. Ахмет дав наказ, щоб по дорозі, поки не минуть Дніпрових порогів, не те, щоб населення не зачіпати, але навіть не показуватися нікому на очі. Хотів прокрастися тихо та непомітно степом та заскочити несподіваного ворога внутрі його краю.

Буйна степова трава, непрохідні ліси, балки й очереття стали Ахметовій ватазі у пригоді. Тихо, непомітно минули Дніпрові пороги, широкі степи, Камянець, а як дійшли до Серету-ріки, то мов собаки, нараз спущені

з ланцюгів, кинулися вперед, грабувати та вбивати, що подорозі попало.

Тепер не треба було вже ховатися. Тепер треба було кинути поміж населення жах та тривогу, щоб тим безпечніше гнати вперед, щоб не дати противникові змоги опам'ятатися.

Гаряча жадаба бою та добичі, що пройняла всю ватагу, охопила також і юнацьке серце Алі. Ніби молодий вовчок кидався він у вир битви, рубав шаблюкою та стріляв із лука. Ніби в молодого вовчка горіли його чорні, лискучі очі.

Навіть ті з Ахметової ватаги, що напочатку дивилися з недовірям та нехиттю на Ахметового „джяврика“, навчилися цінити Алі за його відвагу, меткість та силу. Сам Ахмет просто світа поза ним не бачив. Пишався ним, радів та очей з нього не зводив.

V.

Ахметова ватага гнала все вперед і вперед. Знали-ж вони, що за ними йде велика сила султанова, що тієї сили ніхто не перемаже; бачили, що ніхто й не думає стати проти них, здержувати їх у поході. Інали вперед, а за собою лишали згарища осель та трупи повбиваних людей. Не було кому їх похоронити, бо хто не погіб, цей тікав у темні, непроглядні бори, щоб рятувати своє життя.

Тільки вовки-сіроманці, чорні галки та гайвороння цілими стадами йшли та летіли вслід за Ахметовою ватагою, роздирали та волочили по полях тіла вбитих. І тільки білі кости показували шлях, кудюю пройшла татарська ватага.

А вона гнала та гнала все вперед. Минула гордий Собінь¹⁾, закутом Ославиці²⁾ просмикнулася попри високий, княжий замок у Сяноці, минула Сторожі та продиралася лісами до Високого Міста, де сподівалася набрати добичі.

Із давен-давна славне було Високе Місто³⁾. В ньому жили багаті купці, що торгували всячиною. Все, що родила багата земля Чехів, Німців чи далеких Франків, можна було купити у Високому Місті. Та не тільки це. Купці з далекого краю Персів, із над Північного

¹⁾ Собінь — вершок у селяцькому Бескиді.

²⁾ Ославиця — побічна притока Сяну.

³⁾ Високе Місто — так звалось в давнину вишнє містечко Ясельська в селяцькому повіті. Було це колись містечко дуже багате. В ньому збиралася купці з усіх усюдів на торг.

моря, мистці з полудня привозили до Високого Міста свої скарби, бо тут усе найшлися купці. Тут можна було все привезене добре продати. Тут було безпечно, бо гордий оборонний замок держав осторонь усіх грабіжників, які моглиб полакомитись на чуже добро.

VI.

Ахметова ватага добилася аж до великої дубини, що окружувала стару оселю Пеллю. Старі, кількасотлітні дуби дивилися на страшні та грізні постаті, що розтаборилися серед них. Дубове віття хиялося додолу і заглядало, що діється там, на землі. Дрібне листя шелестіло, ніби шептало з острахом про вбитих та кров, що їх напасники лишили за собою. Від десятка літ не памятав дубовий ліс таких гостей у себе.

Притаїлася Ахметова ватага в темному лісі, бо хоч як її манило добро, що його сподівалася добути у Високому Місті, ніяк не зважувалася сама на це місто нападати. І не наближалася також до сіл, що були за лісом, бо Ахмет наказав не зраджувати побуту ватаги в лісі, щоб про те не дійшла чутка до міста. Чекали, поки не надійдуть головні сили та відпочивали по важких трудах.

А тимчасом розхворівся Ахмет.

Напочатку тільки зимна дрож пробігала його тілом, у сугавах щось ніби свердлило, боліла голова, знемоціли руки та ноги. А часами знову така гарячка палила його внутрі та по цілому тілі, що йому здавалося, що вона його зовсім спалить.

Ахмет почував, що своєї хвороби він довго не видержить, що мабуть прийдеться йому попрощатися з життям. Вірив, що такий кінець призначений йому від Аллаха й чекав спокійно.

І тільки часом інші думки родилися в його голові. Часом у гарячці привиджувалося йому дороге обличчя його любимої Ганум, а її уста шептали йому:

— Ти обіцяв не нищити моєї землі! І так додержувш свої обіцянки? А ще й мойого сина ведеш на його рідних?

По таких привидах ще більше мучився Ахмет. Нераз хотівби може завернути свою ватагу, тікати з тих місць, що нагадували йому його Ганум, та не міг цього зробити. Боявся зломити султанів наказ, боявся, що

його власна орда не послухається та ще захоче пімститися на ньому й на Алі.

Вагався. А тимчасом його здоровля щораз то більше слабшало, а привид Ганум мучив його. Все більше й більше просив, а то



й наказував, не допустити до цього, щоб Алі став грабіжником свого рідного краю.

Удень і вночі мучився так Ахмет, все ще не піддавався, поки не почув, що надійшла його остання година.

Тоді прикликав до себе Алі та виявив йому все: що він, Алі, родом із цих сторін; що за лісом є стара-стара оселя, Пелля, а в цій оселі жили його батьки. Говорив, що дванадцять літ тому у цій оселі він, Ахмет, узяв у полон його матір — Ганум і його — Алі. І говорив ще, що тепер Ганум так на ньому мстить, бо він не додержав слова: бо знову рушив походом на її рідну землю...

Довго-довго говорив старий Ахмет. Напочатку говорив гаряче й скоро, потім його слова почали рватися. зимна дрож то знову страшна гарячка проймали його тіло, а сили його слабшали та опадали...

Нарешті під вечір Ахмет помер...

VII.

Довго вніч роздумував Алі над словами, що їх почув від Ахмета. Не знав, що робити. Розумів, що сам один не здержить цілої ватаги, а як вона почне наступати, він мусить йти з нею. Розумів і те, що йому в нікого шукати поради, бо за саму думку: спинити похід — він заплатить життям із рук когонебудь із ватаги. Автім — хто схоче слухати слів юнака, який нічим не зможе наказати послуку юрбі? Його друг-опікун, Ахмет, помер,

а Тугай, що по Ахметові перебрав провід ватаги, давно вже незлюбив був Алі. До нього годі було звертатися з проханням.

Довго вніч роздумував Алі, що йому ро-



бити. Лежав на холодній землі, вслухувався у пошум дубового віття та переказував собі Ахметові слова. А десь глибоко, на дні душі, щось непевне ворушилося у нього. Десь ніби з далекої віддалі плили до нього слова матері: що він повинен любити свій рідний край. І здавалося Алі, що з лісової темнини дивляться на нього чудові мамині очі, що чує її лагідний голос. Здавалося, що мама кличе його покинути тих, що з ними йшов і не руйнувати своїх.

Довго вніч мучився Алі.

А раннім-ранком наказав Тугай похід. Скоро продерлася ватага гушавиною ліса, вийшла на його край та гірськими потоками почала підкрадатися до села, щоб несподівано напасти мешканців. Та їх вже мабуть хтось попередив про небезпеку, бо вони згуртувалися всі за деревляним засіком, на горбі перед селом та засипали татарів хмарию стріл. Це спинило на хвилину напасників. Але зараз почали вони наступати з більшим завзяттям. Увихалися на своїх швидких конях, підїжджали вгору аж під засік та й собі сипали стрілами на оборонців.

Довго тривав цей бій — у нічию користь не рішався. Побачив Тугай, що так не візьме перемоги, а ще й стратить час. Тому взявся за підступ. Вислав більшу частину ватаги знову проти засіку, а сам з малим гуртком найліпших їздців і стрільців подався у ліс, щоб другим боком обійти оборонців.

Із тією ватагою забрав також Алі, що був найліпшим може стрільцем між татарами. Обіхали лісом та появилися на задах оборонців і як хижакі кинулися на них!

— Аллах! Аллах! залунав їх дикий рев і щойно тоді побачили оборонці небезпеку, що загрожувала їм із цього боку.

Звернулися проти цього ворога, але ватага гналася вітром на них. З ватагою гнав також Алі. Вже його юнацьке серце хопила у свої кигті жадова крови, вже чорні очі розгорілися вогнем, руки хватили кинджал. Та в цей мент щось дивне з ним скоїлося. Ніби проти нього станула його мати, зложила свої руки, як до молитви й Алі почув її голос:

— Сину!

І цей мент перемінив Алі. Він здержав свого коня, ніби хвилину надумувався, потім підогнав його та помчався перед татарами. Недоїжджаючи до оборонців, припинив знову коня, звернувся лицем до татарів, здійняв із плечей свій лук, ціпко натягнув тятиву й...

Тугай повалився на землю від першої стріли Алі. Татари заметушилися. Спинилися на хвилину, а це дало змогу оборонцям отямитися та звернути частину сили проти них. Татарських напасників почало меншати. Чимало їх попадало долів пробитих стрілами оборонців. Та найбільше їх гинуло з рук Алі.



В кожную хвилину витягав він стрілу зо свого сагайдака натягав тятиву й за кожним разом татарин валився на землю. Алі не знав, що з ним діється. Ціляв тільки добре й за кожною стрілою шептав сам до себе:

— Це за тебе, мамо!... За твій рідний

НАЙКРАЩА ЗАДАЧА

В одній школі, з нагоди „Дня Матері“, учитель без будь-яких пояснень загадав учням написати задачу на тему „Материнські руки“.

Після того учитель запропонував одній дівчині прочитати, що вона написала.

Дівчинка читає: „Руки матері. Одною рукою варить обід. Другою латає батькову куртку. Іншою заплітає мої коси, коли збираюся до школи. Іншою... іншою...“

Кляса регочеться.

— Слухай, дитино, — перебиває вчитель, — скільки рук має твоя мама?

— Дві, — відповідає дівчина. — Для батька і для нас п'ятьох дітей для кожного по дві. Разом дванадцять. Кухня, стайня і поле — для кожного по дві. Разом шість. Дві для бідних — це знов дві, а дві для Бога, коли моляться. Разом 22 материнські руки... .

— Дитино, — сказав учитель, — коли так, то й Бог буде мати для твоєї мами дві руки. Ти найкраще написала задачу.

(„Веселка“)

СЛОВО ТРЕБА ДОДЕРЖУВАТИ

Леся сиділа в дитячій кімнаті й якраз заплітала ляльці другу косу, коли з кухні заклікала мама:

— Леся, Леся, а ходи-но сюди!

В цій хвилині малий братчик Лесі, Юрчик і собі захотів заплести ляльці косу. Леся не хотіла на це дозволити. Юрчик вхопив за косу, це дуже розсердило Леся і вона вдарила братчика по руці. І тут сталося лихо. Хлопчик не пустив ляльчиної коси з руки, волосся надірвалося і лялька стала наполовину лисою. Це так розлютило Леся, що вона вхопила братчика за обшивку та й викинула за двері. Там він нароби крику. А з кухні тимчасом мама клікала:

— Леся, Леся, я чекаю на тебе! Ходи! —

— Зараз мамо, зараз, я вже йду!

А сама не рухається з місця. Стоїть під дверима і слухає, чи не йде Юрчик. Слава Богу, нічого не чути, не йде. Тоді вона поволеньки схвала ляльку і пішла до кухні, до мами. А тут вже втретє мама кличуть, але вже з гнівом.

Ов! — щось сталося, думає Леся.

І справді сталася якась біда, бо з кухні роздавався крик Юрка і мамина біганнина. Коли Леся увійшла до кухні, то побачила таку картину: — Юрко лежав на підлозі, біля нього перевернене крісло і повно побитого начиння, а з його носика лилася кров. Мама, з руками забавраними тістом, бігла йому на рятunek, а по дорозі хапали якісь рушничок, щоби витерти собі руки, бо не час було мити їх.

Леся стала, мов укопана. Не знала, що робити. А мама з гнівом закликала:

— Бачиш, що ти наробила своїм непослухом! Скільки разів я тобі говорила, що на перший мій заклик маеш все кинути і бігти — де б це не було! А ти все ще надумуєшся, чи послухати маму, чи ні.

— Я, мамо, заплітала ляльку і — от, Юрко...

— Знаю, знаю! і ти викинула його за двері, чи не так?

Леся звісила голову і мовчала.

— А я місила тісто — так мама — треба мені було подати дрібку цукру. Я не могла докликатися тебе. І от надбиг Юрко, хотів бідака послухати мене. Поліз до шафи, тай в цю мить перевернувся з кріслом. Падаючи потягнув за собою настільник зі стола і він впав разом зі всім начинням на підлогу. Начиння побилось, а братчик розбив собі ніс. — Біжи скоро, принеси мені чисту хусточку! — Ага, і ще принеси кусок вати та пластер. Леся принесла все і стала мовчки в куточку. Мама помлила руки, затамували братчиківі

кров, тай казали Лесі збирати черепки і замітати підлогу. Потім зачали спокійно говорити:

— Правда, Леся, ти мені обіцяла на „Мамин День“, коли складала мені бажання, що все будеш слухати мене. Ти дала мені слово. Чи не так?

— Так, шепнула Леся.

— Ага, це ти пам'ятаєш. А ти додержала даного слова, чи ні?

— Ні, мамо, я не додержала слова, бо Юрко...

— Що там Юрко! Ти завинила. Ніхто, лише ти! — Хто раз дає слово, мусить його додержати! А пам'ятаєш, як я тобі дала слово, що на Великодні свята будеш мати новий плащик, капелюшок і панчішки, — а тато обіцяли купити нові черевчочки? Чи ми не додержали того, що обіцяли?

— Додержали, — сказала засоромлена Леся.

— Ага, а що би то було, коли б твої батьки не додержали слова? Як ти виглядала б на саме найбільше свято Великоднь, в церкві між чепуренькими подругами у старому плащику, подертих черевчочках і в зім'ятій зимовій шапочці? Ну, як ти виглядала би?

Леся засміялася: — Як який шибеник-обірванець! — Як опудало, ма-тусю!

— А бачиш! Що би то було на світі, коли б так всі люди не додержували слова, а діти не слухали родичів. Го, го, го! Скільки було б лиха! Я тобі ще колись про це розкажу.

Олена Цегельська



МАЙСТРАХУЄМО



ЯК РИСУВАТИ МЕТЕЛИКІВ

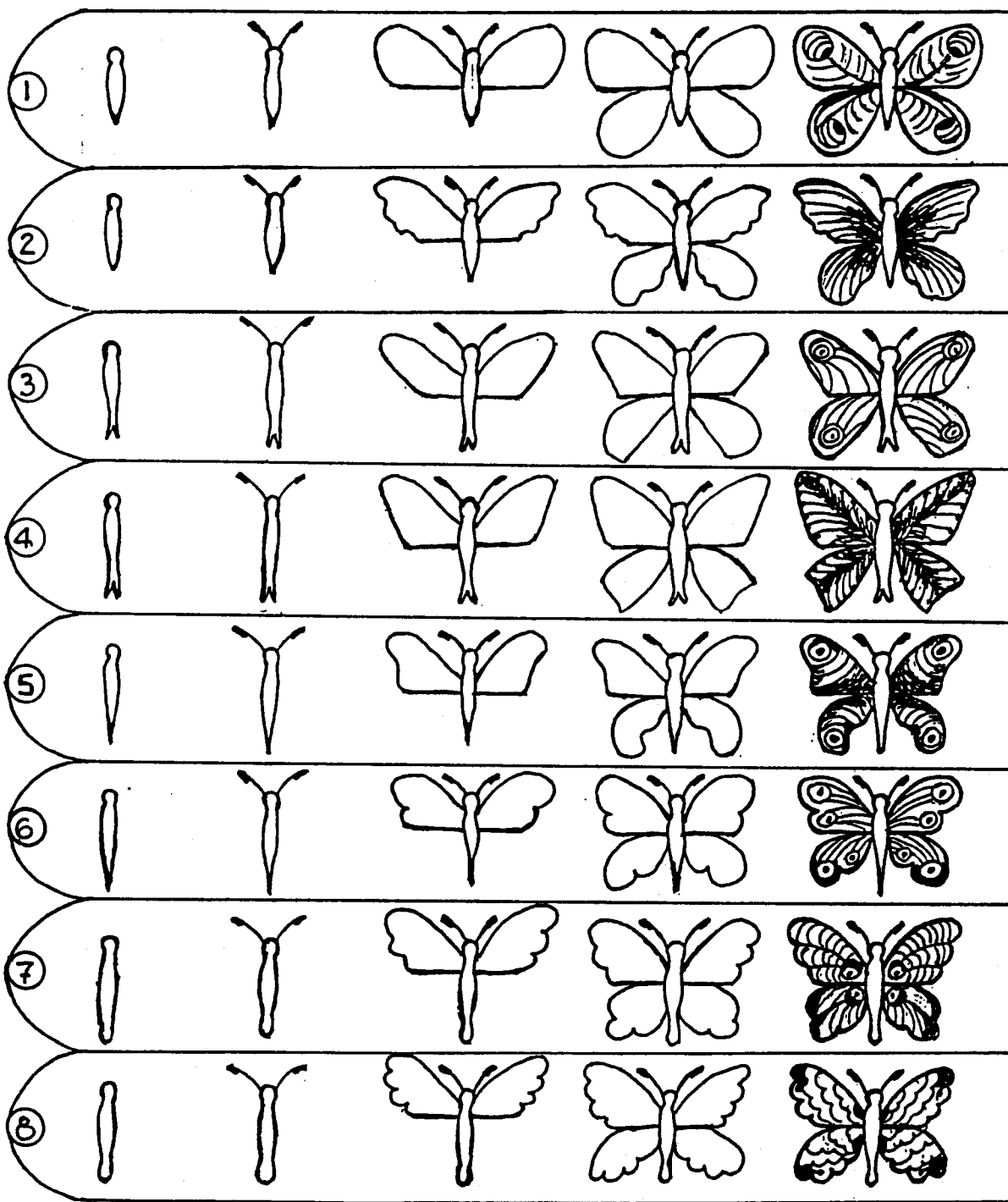

КОШИЧОК БЕЗ КЛЕЮ

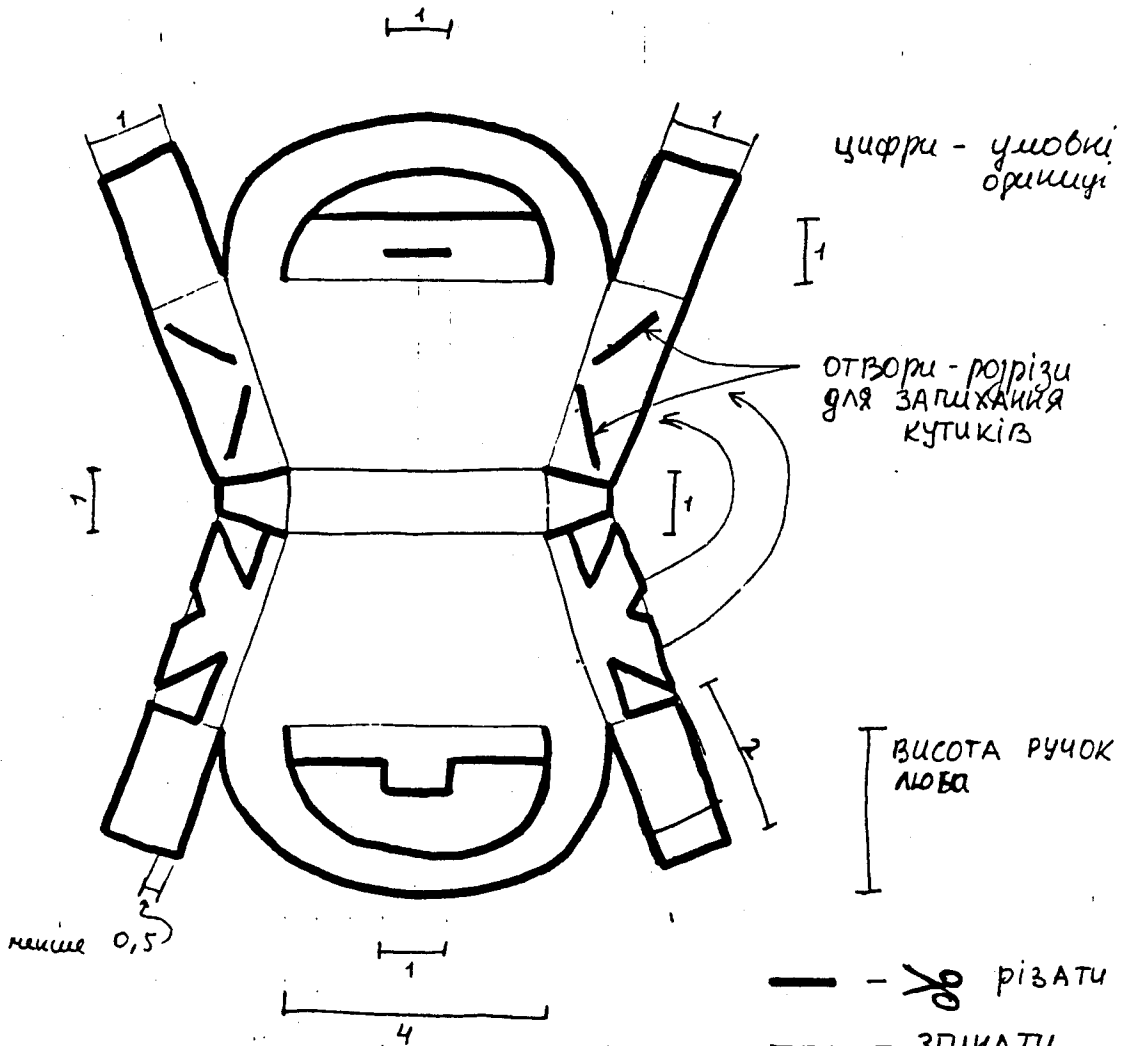

- 1. Зробити по розмірах шаблони кошечки
- 2. Вирізати
 - 1.2. - робить виховник
- 3. Відмалювати від шаблону, вирізати, зігнути складки, розмалювати.
- 3. - може робити старше ковацтво (хоч 8 років)

ВИТИРАЛКА

„ВСЕ НОШУ ПРИ СОБІ“
(НА ЩОДЕНЬ)

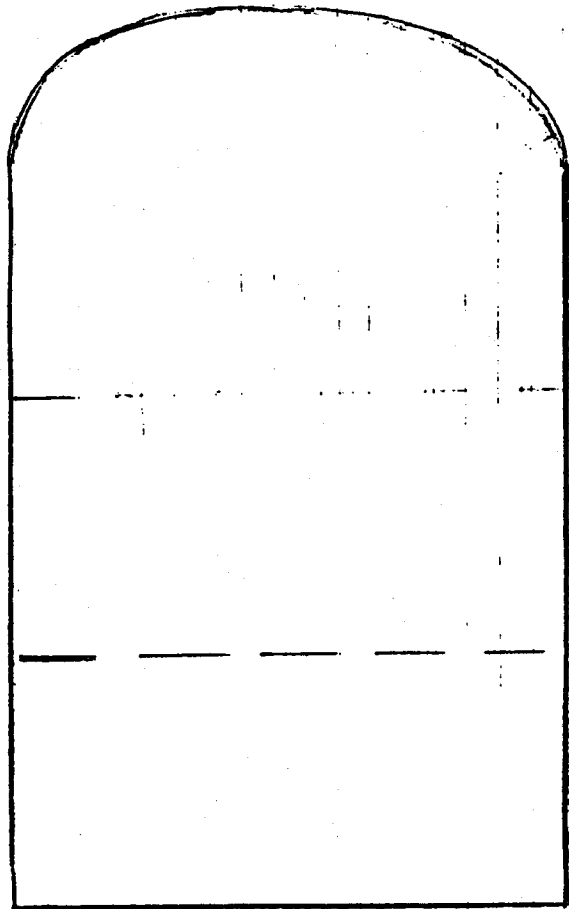

ШКІРА ЧИ ГРУБА ТКАНИНА
ШТУЧНЕ ХУТРО

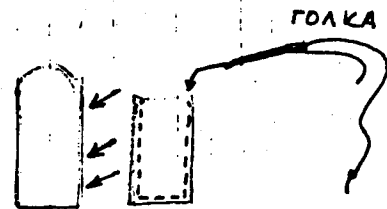
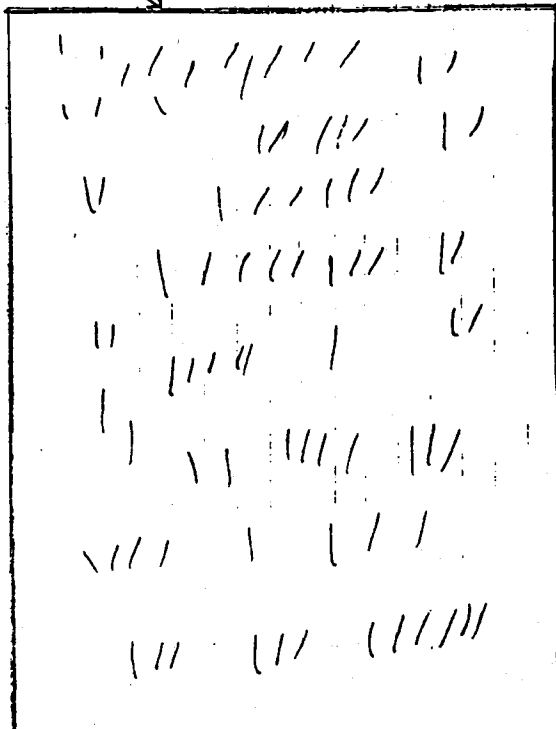

1. пришиваємо хутром до верху (має бути кишечка для руки)
2. знаємо і позначаємо олівцем місце, де треба пришити шугрик та затраску

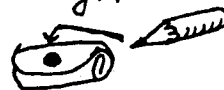

3. пришиваємо шугрик + робимо петельку та пришивем до її половинки затраску

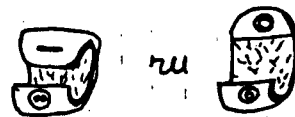

ВИКОРИСТАННЯ :

протерання
обуви
від пороку і
бруду
в дорозі

Діти Співають

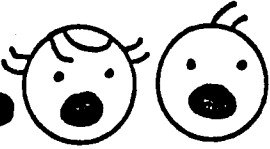

СТАРЕНЬКА НЕНЬКА

-ПОВСТАНСЬКА ПІСНЯ-

Lento
Поволі

АРАНЖ. - В. ОСЕРЕДЧУК

Em Am Em B7 Em C Cdim Am° Edim B7

І СТА-РЕНЬ - КА НЕНЬ - КА ПЛА - ЧЕ, ТУ - ЖИТЬ, ДІВ - ЧИ - НА ПЛА - ЧЕ МО - ЛО - ДА.

КА - ТИ НОС - РОВ - СЬКИ ЗА - ПА - АН - АН І НА - ШІ СЕ - ЛА І НІС - ТА, ТА.

РА.1972
Ч.1274

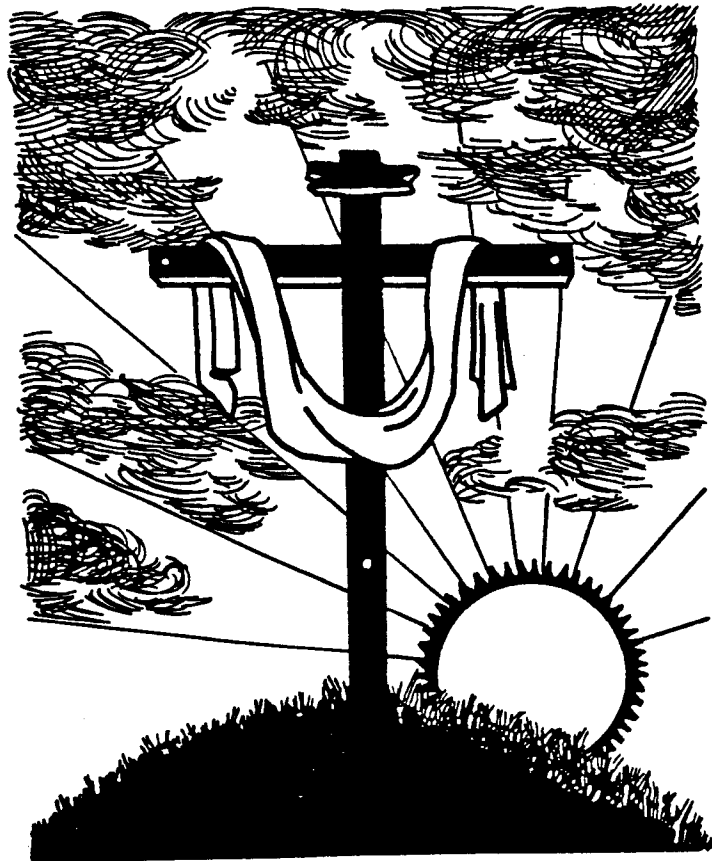

МАРШ УКРАЇНСЬКИХ ДІТЕЙ

- ТРИ ГОЛОСИ -

НАРОДНА МЕЛОДІЯ
ГАРМ. Ф. КОЛЕССА 15

ХОДОМ

f
І. ГЕЙ, ТАМ ДІТ - ВО - РА НА - ША ЙДЕ, ГЕЙ НА ПЕ - РЕ - ДІ

p СТІГ НЕ - СЕ!
f А КРАС - КА СТЯ - ГУ ЖОВ - ТИЙ КВІТ

p НА СИ - НИМ ПО - ЛІ МОВ БЛА - КИТ.

2. А НА ПРАПОРІ ТІМ СКАЛА,
А ПІД СКАЛОЮ ВІДНО ЛЬВА,
І КЛИЧ, ЩО ГРІМКО В БІЙ ЗВЕ,
ЗА ДОЛЮ-ВОЛЮ, ХТО ЖИВЕ!

3. ГЕЙ, ЯК СКАЛА ТА, МИ ТВЕРДІ.
ПОЛЯЖЕМ В БОЮ, НЕ В ЯРМІ!
БО ХОЧ СЛАБІ ШЕ ДІТВАКИ,
ТЕРПІТИ ВЧИЛИ НАС БАТЬКИ.

4. ЯК ЛЬВИ ПІДЕМО У БОРБУ,
ЗА ЛІПШУ ДОЛЮ, СВОБОДУ,
І ПРИСЯГАЄМ: „НЕ СПІЧНЕМ,
ПОКИ КАЙДАНІВ НЕ ЗРІВЕМ“

ВІРА ЛЕБЕДОВА

СОЛОВЕЙКО

- ТРИ ГОЛОСИ -

МІРНО

p І. У ДІБ-РО - ВІ, ПРИ ДО - ЛИ - НІ, СО - ЛО - ВЕЙ - КО НА ТИ - ЧИ - НІ

f ДУМ - КУ ПІС - НЮ ВИ - ЛИ - ВА - Є, *p* МОВ СЛО - ВА - МИ

2. І ЗАМОВКЛА ВСЯ ДІБРОВА,
ЩОБ ПРИСЛУХАТИСЬ ДО МОВИ
СОЛОВЕЄВОЇ, ДЗВІНКОЇ,
ЧАРІВНОЇ, ГОЛОСНОЇ.

3. ЗАКРИВ ОЧІ СОЛОВЕЙКО
НА ТИЧИНІ ПОМАЛЕНЬКО,
І КОЛИШЕСЬ І ГОЛОСИТЬ,
МОВ У БОГА ЛАСКИ ПРОСИТЬ.

ЯК ВЕСЕЛО МИНАЄ ЧАС

16

ХОЛОД (♩-♩)

О. СУХИВЕРСЬКА

mf ЯК ВЕ - СЕ - ЛО МІ -
ЛЯ - Є - МО ОСЬ

p *mf*

НА - Є ЧАС, СМІ - ЄТЬ - СЯ СО - НЕЧ - КО ДО НАС. І
ТАК СО - БІ, БЕЗ - ЖУР - НО НАМ МИ - НА - ЮТЬ ДНІ, БЕЗ -

ЛІС І НИВ - ВИ І ПО - ЛЯ, ТАК ЛЮ - БО, ЛЮ - БО,
ЖУР - НО НАМ МИ - НА - ЮТЬ ДНІ У ЩИ - РІЙ ПРИ - ЯЗ -

ЧАС МИ - НА. ГУ -
НІ, ДРУЖ - БІ.

1. ЯК ВЕСЕЛО МИНАЄ ЧАС,
СМІЄТЬСЯ СОНЕЧКО ДО НАС.
І ЛІС І НИВИ І ПОЛЯ,
ТАК ЛЮБО, ЛЮБО ЧАС МИНА.
2. ГУЛЯЄМО ОСЬ ТАК СОБІ,
БЕЗЖУРНО НАМ МИНАЮТЬ ДНІ,
БЕЗЖУРНО НАМ МИНАЮТЬ ДНІ
У ЩИРІЙ ПРИЯЗНІ, ДРУЖБІ.
3. КІНЧАЄТЬСЯ ЗАБАВИ ЧАС,
БО ВЖЕ ДЗВІНОЧОК КЛИЧЕ НАС
ЩЕ РАЗ, ЩЕ РАЗ СПІВАЙМО ВРАЗ,
СКАЧИМ, ТАНЦЮЙМО ВСІ ОСЬ ТАК.
4. І РУЧЕНЬКАМИ ХЛЯП, ХЛЯП,
І НІЖЕНЬКАМИ ЧАП, ЧАП, ЧАП,
І В ЛІВО РАЗ! І В ПРАВО ДВА!
ОСЬ, ОСЬ! ЗАБАВА СКІНЧЕНА.

Новацький Танок



З ХИТЯК

Г А Г І Л К А

Музична партитура для голосу та фортепіано. Партитура складається з чотирьох рядків нот. Під нотою кожного рядка наведено відповідні літери та слова пісні.

У Ки-с-ві гра-ді цер-кву бу-ду-
ва-ли, То-пір-цем ко-ва-ним
зе-лен-гай ру-би-ли Ой, дай кия
Бо-же, По-кін-чи-ти ді-ло го-це

2. У Києві-граді церкву будували
Дуби високіі на стіни складали
Ой, дай нам Боже....

3. У Києві -граді церкву будували
Золотом та ширим бані покривали
Ой дай нам Боже ...

4. У Києві -граді церкву будували
Хрести золотіі на верху ставляли
Ой дай нам Боже....

5. У Києві-граді церкву будували
Крустальні віконця у стіни впра:
Ой дай нам Боже...

6. У Києві -граді церкву будували
Як писанки пишні-стіни малювали
Ой дай нам Боже....

7. У Києві -граді церкву будували
Свічі восковіі на престіл ставл
Слава х Тобі Боже,
Що скінчили діло гоже!



ВЕЛИКОДНІ ІГРИ

Шило

У великодні свята хлопці збираються на цвинтар і розпочинають свої забави. Між іншим грають „шила”. Один хлопець садовиться на землю всередину, а други навколо його, тісно притулившись один до другого. Котрий-будь з хлопців, що сидять в колі, має в руках кавалок мотузка з узлом на кінці. По-за собою він передає мотузок своєму сусідові, той — другому, стараючись, щоб той, хто сидить посередині, не бачив, хто має мотузок. Хто з хлопців смілиши, старається вдарити сидячого посередині по спині цим мотузком й хутчій передає мотузок сусідові, а той собі вдарить сидячого й передасть мотузок другому. Той, кого „шилять” по спині, як в'юн вертиться в середині, стараючись злапати мотузок. Як йому тоє вдасця, то він садовиться на місце того, хто тримає мотузок, а незграбний або загавившийся хлопець сяде посередині. Так само йде забава далі, аж поки не надоїсть. Треба ще сказати, що той, кому першому випадає сядати посередині, вибирається з поміж всіх так: один хлопець бере за кінець мотузка, а други хапаються за нього руками; кому не вистарчить мотузка, щоб злапати його в жменю, тому випадає сісти посередині.

(Записано в Верешині, Холмщина).

Петрушка

Малиї дівчата, коли хочуть грати „петрушки”, садовляться на землі в рядок, одна другий на коліна. Одна з дівчат не сяде, а підходить до першої в рядку й каже: „Просили мама петрушки до юшки”. Сказавши так, бере крайню за руки і хоче

вирвати її з рук сусіди, котра, обхопивши сидячу у неї на колінах дівчину, не пускає. Вирвавши і поставивши її обіч, підходить до другої, далі — третьої і так до остатку. Як дівчина, що рве „петрушку”, несильна, то довго прущається, поки їй вдасця вирвати „петрушку”, а други в той час сміються.

(Записано в Вішкові, Холмщина).

Дзвіниця

Шість хлопців стають вкрузок і кладуть руки один одному на плечі. Троє других, коли попередні присядуть, лізуть і стають їм на руки. Перши підводяться до гори й починають йти, а ті, що стоять зверху, тримаються один другого, щоб не впасти. Дівки, зобачивши, що йде дзвіниця, попхнуть нижніх, і верхні падають на землю. Інши раз хто-небудь так тряснеться о землю, що вона загуде: „дзвін упав і одіззався”, кажуть.

(Записано в Верешині, Холмщина).

Швайка

Волопаси охоче грають в „швайку”. Йде вона так. Беруть кавалок кия і роблять з нього швайку, котра навзгрубша і навздовж повинна бути, як „книботь”, себ то: з півліктя вздовж і з нерозб. взгрубш, і один кінець теї „швайки” повинен бути загострени. Цю „швайку” ділять поперечними крисочками на дванадцять рівних частин, а потом каждую таку частину корочшими і тоншими крисочками ще навпіл. Сядають навколо; в кожного хлопця в руках кий. Щоб знати, як має йти колія, один з хлопців бере за кий знизу, а други один за другим лапають далі руками, близько одна до другої, й кому не

вистачить кия, щоб злапати хоч за кінчик, то з нього починається колія, а всі други йдуть за ним в тій черзі, в який були їх руки на киеві. Легенько, щоб тільки трималася й стояла просто, встромлювали „швайку” в землю. Хто починає колію, бере свого кия в руку й старається вдарити по „швайці” так, щоб вона скільки можна вийшла в землю. Після цього б’ють всі други по колії. Коли вбивають „швайку” в землю, бувають такі випадки: а) „швайка” вийде в землю на півкрисочки, на цілу крисочку або й більш; б) „швайка”, коли хлопець її зачепить з боку, нагнет’ся; в) Як кожний-небудь має кепське око, що й не попаде зовсім по „швайці”. Як хлопець вжене „швайку” на півкрисочки, то його минула тільки одна колія. На цілу крисочку — дві, на півтори - три і так далі. Як хлопець схилить „швайку” або не попаде в ню, то колія йому не лічиться. Назначивши, що після дванадцяти ударів повинен кожен вийти з колії назовсім, пильно придивляються, на скільки хто вжене „швайку”. Бува так, що інші хлопець вже після 4-5 ударів зовсім виходить з колії, а други й дванадцять раз б’є, а ні разу не попаде. Догорають тільки ті хлопці, що не дораховали ще до дванадцяти, то також виходять з колії, як хто вперед доб’є своє. Хто ж останеться наостатку, не добивши до дванадцяти, тому випадає колія першому витягати швайку зубами на стільки крисочок у силі, на скільки він не дораховав ще до дванадцяти. За ним витягає на одну крисочку той, хто вийшов з колії посліднім; знов той, хто перед ним й так далі. Велике щастя тому хлопцеві, що перші має витягати швайку з землі, як вона сидить неглубоко: він зможе витягнути її легко втоді зубами на скільки там йому випадає, но не дай, Боже, як швайка вбита радом з

землею: він навіть одколупити землі кругом швайки не має права руками, но тільки зубами, а витягнути її з землі він не зможе ні за яки гроши. Щоб одпокутувати свою незручність, він, бідолаха, кладавшигся на землі вверх плечіма, й йому відличують палкою по стільки раз, скільки він не дораховав до дванадцяти. За ним лягає той, що вийшов з колії перед ним, й одбирає одного кия, як не схоче або не зможе витягнути „швайку” на призначону йому одну крисочку; за ним лягає други; потом — треті й там часами аж до останнього. Послідні, як кажуть, достають за те, щоб не квапилися й не вбивали глибоко „швайки”.

(Записано в Сворах, Підляшшя).

Свічка

Як тільки настане весна, хлопці вибігають на дорогу, компануються й грають в „січку”. „Січка”, або „свічка”, грається парами, но разом можуть грати три, штири й більш хлопців. Найперш роблять „мету”, себто проводять кийом по землі, стараючись, щоб вийшла кругла або на штири канти невеличка хвигура. Посередині „мети” видлубують кийом ямку. Тепер роблять з кавалка кия „свічку”, котра вздовш має з 14 ликтя, взгрубш — з (нерозб.), а кінці загострени. Кладуть боком „свічку” в ямку, но так, щоб один кінець був поверх землі. Назначають, до скільких мають грати — до тридцяти чи більш, а також назначають колію, хто за ким має бути. Кому випала колія зачинати, той підходить до межі й б’є кийом по кінцеві „січки”. Як попаде, то „січка” підскачить вверх. Тею хвилею користується хлопець, щоб вдарити по „січці” в повітрі. Як попаде, то „січка” одскачить вбік, часом на

кілька сажнів. Други по колії повинен бігти, підійняти „січку” й кидати її до першого грача, но так, щоб попасти в „межу”. Як попаде хоч одним кінцем в „межу”, то перши одступає, а він уже починає грати з третім по колії. Коли не попаде або січка ляже на границі „межи”, а часом, попавши в середину „межи”, потом вискочить з неї, то перши грач має право знов бити по „січці”. Кожди раз бити по „січці” можна тільки до трох раз, коли вона лежить в ямці або так, на землі. Як грач не попаде ні разу, то одступає, а други по колії йде на його місце. Рахуба ведеться так, що січка тільки підскочить догори, но він не зможе вдарити по ній, щоб „січка” подалась з повітря вбік, то рахується один; як попаде в січку в повітрі, рахує собі два; як б'є три рази й ні разу не попаде, нічого не рахується. Рахуба того, що піднімає „січку”, ведеться так: коли він не докіне до „межи”, перекіне або „січка” ляже якраз на границі, — нічого не рахується; коли він кіне так, що січка попаде в „межу”, рахується один; в ямку - два; крім того, други грач втоді має право сам бити по „січці” з третім, а перши одступає. Хто дограє до призначеного числа першим, — одступає набік й тільки сміється над незручністю других грачів. Вони ж сами тільки дограють й виходять з колії, коли кому випаде. Як останеться тільки один грач, що не дораховав ще до призначеного числа, він дограє так: коли б'є, то всі други подають йому „січку”, кождий по колії. Но як той, що підкидав „січку”, попав в „межу”, то той, що дограє, не має права вже більш бути. Всі други б'ють по колії, а він тільки бігає, подаючи „січку” й дораховуючи тільки втоді, скільки там випаде, як йому вдасться попасти в „межу”. Но таке щастя не часто трапляється, бо всі грачи стоять навколо „межи” й не допускають „січки” до неї, одбиваючи її в повітрі назад.

(Записана в Демковицях, Холмщина).

Зап. Яків Сенчик II Фонди ІМФЕ, ф. 28-3,
од.зб. 174, арк. 1-18.*

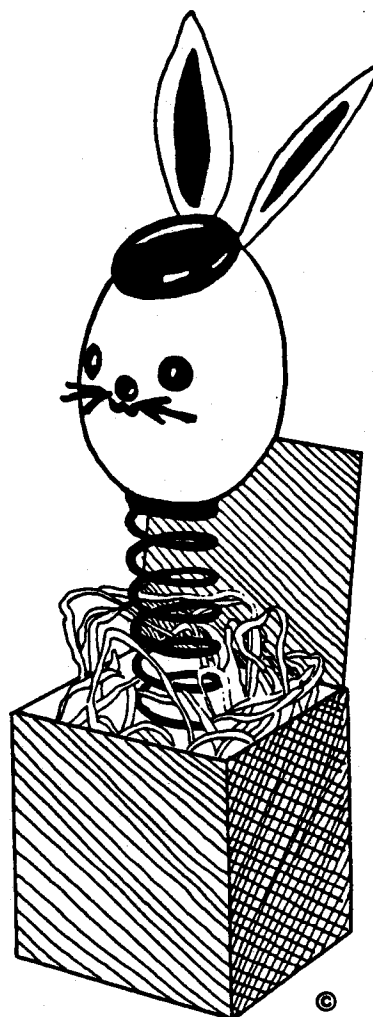

Самодіяльна Гра



ЛИСИЧКА ТА ЖУРАВЕЛЬ

(Українська народна казка — Ілюстрація М. Михалевича)

Жили собі в сусідстві журавель та лисичка. Зустрілися якось вони у лісі.

Журавель каже:

— Прийми мене, лисичко, на зимівлю, то я тебе навчу літати.

— Добре, — каже лисичка.

Прийняла його лисичка, от і живуть вони у лисиччиній норі.

Аж дізналися стрільці, що в норі живуть журавель з лисичкою, і стали розкопувати ту нору. Лисичка питає журавля:

— Скільки в тебе думок?

— Десять, — каже журавель. — А в тебе скільки?

— Одна.

А далі знов питає журавля:

— Скільки в тебе думок?

— Дев'ять. А в тебе скільки?

— Одна.

Тоді знов лисичка питає:

— Скільки в тебе думок?

— Вісім. А в тебе скільки?

— Одна.

Та так усе лисичка питала журавля, а той усе по одній думці зменшував. Як уже стали стрільці докопуватися щораз ближче, лисичка й питає:

— Скільки в тебе думок?

— Одна, — відказує журавель, — а в тебе?

— Одна. Яка ж у тебе думка?

А журавель каже:

— Така: я ляжу впоперек у норі і притаюся — буду наче неживий. Як візьмуть стрільці мене у руки і почнуть роздивлятися, то ти втікай. Вони кинуться за тобою, тоді й я полечу.

Докопалися стрільці до журавля, взяли його в руки та й кинули сюди.



журавля... Киньмо його, це вже наш! Докопаймося ще й до лисиці!

Тільки вони це сказали, а лисичка з норі — фіть! — і побігла в ліс. А журавель пурх! — полетів.

Після того почали вони скликатися докупи, журавель з лисичкою. Лисиця кличе:

— Куме!

А журавель відгукується:

— Кумо!

Поскликались докупи. Лисичка й каже:

— Навчи мене літати за те, що я тебе перезимувала!

— Добре, каже журавель, — сідай на мене!

Лисичка сіла на журавля, журавель підлетів угору, так як з хату, пустив лисичку на землю та й питає:

— А що, добре літати?

— Добре!

Журавель злетів до неї вниз та й каже:

— Сідай на мене знову!

Вилетів журавель вище хати, пустив лисичку й питається:

— А що, добре літати?

— Добре!

— Сідай же ще на мене!

Лисичка сіла, журавель вилетів з нею високо-високо, так, що й оком не бачити, знову пустив лисичку, а тоді злетів униз і питається:

— А добре літати?

Дивиться — аж тільки кісточки лисиччині лежать.

Пожалів журавель лисичку, та запізно.

ІЗ ПРИРОДНИЧОГО ЗАПИСНИКА

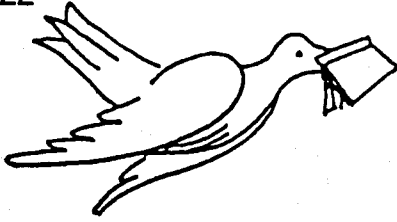

О. ОЛЕСЬ

Ілюстрація Е. КОЗАІ

В НЕБІ ЖАЙВОРОНКИ В'ЮТЬСЯ..

Б Д Ж О Л А

Сіла бджілка на цвіток,
Запустила хоботок,
Солоденькі соки ссе
І на пасіку несе.
Навіть діти всюди знають:
Бджоли людям мед збирають.

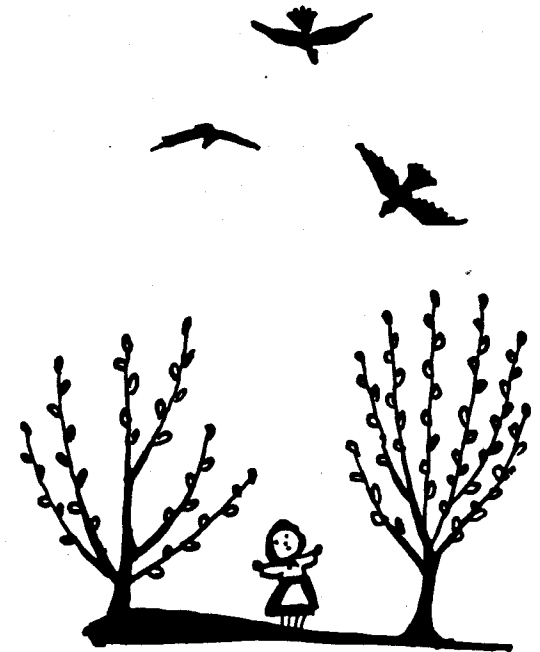
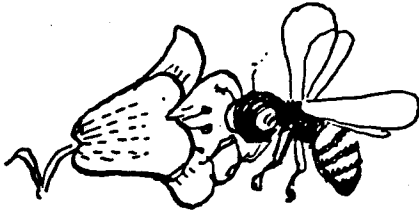

В небі жайворонки в'юються,
Заливаються-сміються,
Грають, дзвонять цілий день,
І щебечуть, і співають,
І з весною світ вітають.

Як пташки будують гніздечка

Марійка й Інночка стоять під вікном і приглядаються ластівкам. Ось вони одна за другою прилітають і несуть у дзьобику кусник мокрої глини. Потім приліплюють її до вікна. Навіщо?

Саме надійшов їх вуйко. Дівчатка повели його під вікно й запитали, що це задумали ластівки робити? Чи може будують гніздечко? Як довго це триває? Як воно буде триматися так високо? Чи є й інші пташки, що ліплять гнізда?

— Чекайте діти! Не все зразу. Отже найперше ластівка. Глина, яку вони приносять у дзьобику — липка, бо вони домішують до неї свою слину. Глина швидко сохне і стає така міцна, що може триматися роками. Як довго вони будуватимуть? Коли глина є близько, тоді гніздечко швидше збудується. Коли треба далеко літати, тоді довше. Знаємо точно, що пара ластівок, коли мають молодят у гнізді, за день прилітають і відлітають

около 600 разів. Кожний раз приносять маленьку комашку, яку схоплять у повітрі.

— А як ластівки ліплять гніздечко? Крилами чи ногами?

— Де там крилами чи ногами! Всю роботу виконує їх носик-дзьобик. Він набирає глину, місить її і втлочує в гніздечко. Це важка робота для таких малих пташат. Але вони є добрими майстрами.

— А чому горобці не ліплять гнізд? — спиталась Інночка.

— Горобці — то добрі лінюхи. Їх гнізда під крівлями, в ринвах, а дуже часто відбирають гнізда силоміць у ластівок. Роблять їм велику кривду.

— А які птахи ще ліплять гніздечка? — питають цікаві дівчатка.

— Є багато пташат, що так само цікаво й уміло будують гнізда. Особливо цікаві будови гнізд двох птахів — флямінга й ганчарика. Та вони в нас на Україні не живуть.

— Розкажіть про них! Ми дуже цікаві, в один голос зашебетали Марійка й Інночка. — Чи ви, вуйку, бачили їх?

— Так, у зоопарку. Але про їх гнізда я прочитав у книжках і бачив їх у музеях.

Флямінги або йнакше звуть їх „червоними гусками“, живуть на півдні Європи. Це досить великий птах, що живе коло річок і любить багна. Ноги й шия в нього дуже довгі, а сам тулуб малий і короткий. Сам птах рожевий або червоний і виглядає дуже кумедно. Живуть ці птахи великими громадами. Коли рано глянути на беріг озера або ріки, то весь беріг видається наче обведений муром із червоної цегли. Коли придивитись, то це флямінги стоять у воді і ловлять рибу.

— А чи є ці птахи в нас, в зоопарку?

— Певне, що є. Підіть, подивіться. Цікаві птахи! От ці флямінги будують гнізда з глини й піску. Гніздо їх усе при березі, там де плитко. Виглядає, як кіпець, внизу широкий, а вгорі вузкий. А ціле гніздо високе аж на метр (3 фіти) і вистає з води, або ціле над водою. На верху кіпця є гніздечко. На такому високому гнізді й сидять ці чудернацькі птахи.

— А чому вони роблять таке високе гніздо? — питає Інночка.

— Самі подумайте: як може птах сідати на гніздо, коли має такі довгі ноги? Де він може їх умістити? От тому й гніздо будують таке високе, як їх ноги. Сідаючи на гніздо, він ноги спускає вниз. Оце гніздо вигідне до висиджування яєць. Мало того: сидячи на



Пара ластівок, коли мають молодят у гнізді, за день прилітають і відлітають около 600 разів.

гнізді, флямінго ще й може зловити рибку, бо в нього довга шия. Отак дві праці відразу виконує птах: висиджує яєчка й не мусить йти шукати поживи, бо вона сама підпливає! От і все, що можу сказати вам про тих птахів!

— А ви казали, що є ще ганчарики, які роблять цікаві гнізда з глини.

— Другим разом, дорогі дівчатка, мушу йти до праці. Про цю пташку, що живе в Америці, треба довше оповідати, а я не маю часу. Тим часом будьте здорові!

Вуйко Квак із Клівленду



ЖАЙВОРОНКОВІ ПІСНІ.

Цікаво, де живуть жайворонкові пісні?

Жайворонкова пісня живе у весняному степу, на зеленому роздоллі, й жайворонки ніколи не розлучається з нею. Коли спить уночі біля сірої грудки землі, то й пісня спить разом із натомленою пташкою. Жайворонки оберігає її від холодного вітру, від студеної роси, оберігає від дощу, бо пісня — то найдорожче, що в нього є, то душа пташина. І, ще до сходу сонця пробудившись, жайворонки на прудких крилах підносить свою щирю пісню у блакитне привілля небес.

Бо живе на світі жайворонок заради своєї пісні. Ось вона дзвенить над степом, і кожне її колінце напоєне світлом, пронизане радістю. А поблизу звучить пісня другого жайворонка, третього, лунає безліч пісень, і здається, що їхні звуки спадають на землю чистими перлами. Спадають у родючий чорнозем перлами, а з них оце повиростали і виростають рясні сходи жита, пшениці, трави по лугах, квіток по байраках. І чим завзятіше співають жайворонки, тим дружніше колосяться ниви.

Ось тут, біля степової кринички, де навесні впав разок жайворонкової пісні, зацвів-задимів ніжними рожевими квітками бузків огонь.

А побіля старого дуба, що височіє на сільській околиці, синіми пелюстками сміються й сміються фіалки.

Уздовж дороги, що стелеться поміж озимини, теж упали разки жайворонкових пісень, проросли трепетними сокирками — скільки їх сяє, скільки мерехтить!

Якби не водилось жайворонків, то, мабуть, земля ніколи б не була така прекрасна!

А восени жайворонки зі своїми чудотворними піснями відлітають до вирію. Сиротіють без них степи й небеса, сиротіють людські душі.

Зима, білі сніги, метуть хурделиці, січе пороша, від морозу лунко тріскається лід на річці. Де забарилась весна, чому не квапиться в рідні краї?

Так ось повернулась із вирію весна, а з нею повернулись додому й жайворонки. Прилетіли не самі, а разом із своїми піснями. Бо пісні жайворонкові на чужині скучали за нашими степами, за привіллям. Ось вони злетіли в піднебесся і зазвучали — одна, друга, третя! Безліч пісень зазвучало над рідною землею, і їхні звуки, напоєні сонцем, пронизані радістю, посіялись додолу, впали на родючий ґрунт. І з того посіву зійшло, зазеленіло, забуяло, завітло — від обрію до обрію!

Ось тут жайворонки посіяли рясну пшеницю, тут із їхніх пісень проросло жито, а ген із чарівних пташиних звуків зазеленіла лугова м'ята, запахло чебрецем, засивіло полином. Сіються над землею жайворонкові пісні, віщуючи врожай і достаток.

Така, здається, непримітна, сіра пташка, а здатна оновити світ своїми піснями.

Співай, щасливий жайворонку, над степами у піднебессі!

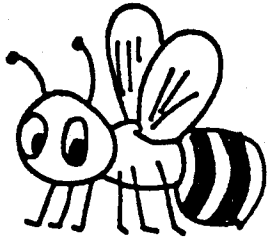

ПРИКАЗКИ

Хто материнську мову зневажає, той матері не шанує.

ж ж ж

Незнайко на печі лежить, а Знайко по дорозі біжить.

ж ж ж

Добре тому жити, хто вміє говорити.

ж ж ж

Учений шпак говорить всяк.

ж ж ж

На сонці тепло, а біля матері добре.

ж ж ж

Нема того краму, щоб купити маму.

ж ж ж

До людей – по розум, до мами – по серце.

ж ж ж

Від теплого слова і лід розмерзає.

ж ж ж

Гостре словечко коле сердечко.

ж ж ж

Умій сказати, умій і змовчати.

ж ж ж

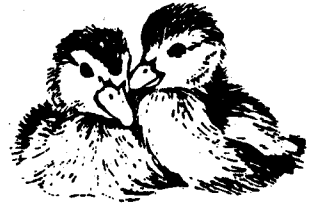

(Подала сестр. Таня Берізко)

„ЗАХИСНИКИ РІДНОГО ВОГНИЩА”

Під такою назвою в Скомороському оздоровчому дитячому закладі „Лісовий дзвіночок” відбувся Окружний новацький пластовий табір з 12 по 21 серпня 1998 року. Це були новачки і новачки з Тернополя, Козови і Жизномира. Протягом десяти днів 38 дітей не тільки відпочивали, але і підвищували свій пластовий ступінь, навчалися різних вміlostей таких, як Золоте перо (вміння написати замітку до газети, вести щоденник життя в таборі), В'язання, Соловейко, Мандрівник по Україні, Золоторукий, Добродушок, Рибальство, Шахмати, Вівтарний дружинник.

Всі діти були поділені на чотири рої. За кожним роєм було закріплено по два виховники. Кожний день розпочинався із відкриття дня спільною молитвою, підняттям державного прапора та виконання Новацької пісні. Після сніданку з 10-ї години до 12-ї проходили заняття по 15 хвилин по різних темах. Після обіду проводилася гра, змаг, прогулянки або купання. Вечером проводилися вогники з імпрезами, піснями.

Кожний день мав своє гасло і був присвячений певній темі занять, наприклад: „Один світ – один Пласт”, „Свого не цураймось і чужого научаймось”, „Гуртом ми дужі і безпечні”. „Ми сильні і непоборні”, „В здоровому душі – здорове тіло”, „Нехай ні жар ні холод не спинить нас” та інші. Проводилися ігрові комплекси, визначалися першуні дня.

Відповідними символами оцінювалися і відзначалися: ініціативність, добре діло, пластова постава, чистота і порядок; вручалися прапорці тиші, смачного, чистоти і порядку. До речі діти харчувалися п'ять разів в день: сніданок, обід, підвечірок, вечеря і перед сном видавався їм сік і булочка.

Проводились новацькі вогники на відповідні теми, як от: „Захисники України”, „Захисники рідної хати”, „Захисники Шевченкового заповіту” та ін. Проводились різноманітні змаги. Провід табору завжди відзначав першунів змагань. На озері турбази, що рядом новацького табору, проводились купання, а погода і теплі сонячні серпневі дні сприяли цьому.

В таборі велика увага приділялася духовності дітей. Священик Василь Онищук з Тернопільського кафедрального собору, який був капеляном табору, відправляв Служби Божі, проводив катехізацію. Багато новачок і новачків мали можливість сповідатися і причащатися.

Важливою подією в таборі було те, що в день Спасу Союз Українок і Тернопільська Епархія привезли подарунки; були посвячені яблука, груші, сливи і роздані дітям. А підприємець Мирослав Павловський з Тернополя також пожертвував таборовикам подарунки і шоколадні солодоці.

Виховники в таборі дотримувалися ідеї виховувати дітей ігровим методом, завдяки якому діти переживають, навчаються, формують свої характери. Кожна гра мала свою мету, ціль і відповідний зміст і це давало бажані результати. Все спрямовувалося на те, що новацтво само хотіло виконувати те, чи інше завдання без примусу. При вечірній молитві проводилися підсумки досягнень новачків і новачок. Це мобілізувало дітей тільки на добрі вчинки та успішне навчання і приємне для них перебування в таборі. Діти здружилися, їм сподобався новацький пластовий табір, про що вони писали в своїх щоденниках.-

пл. сен. Степан Павлишин



Іван Олександрівський

ПРИВІТ
З
ВШКОЛІВ

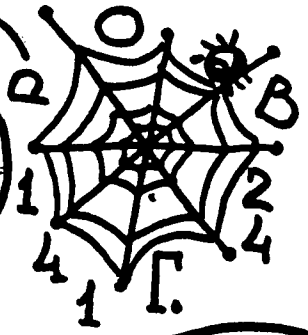

ВШКОЛІВ

ВШКОЛІВ

ПАУТИНКА

С.О. Седук
С.О. Мазур (Харківська)

С.О. Бірюков (Слов'янська)

С.О. Митин (Харківська)

С.О. Кошар (Харківська)

С.О. Гапар (Харківська)

С.О. Сіма (Харківська)

С.О. Мазур (Харківська)

С.О. Микола (Харківська)

С.О. Кучер (Харківська)

С.О. Мазур (Харківська)

С.О. Мазур (Харківська)



ЦІКАВЕ ЗВІДУСІЛЬ

29

СКОРОМОВКИ

Грізно грима грім горою - гонить гомін градобою.
Гнеться груш гнучке гілля. Гонить гуси Гнат: -Гилля!

ж ж ж

Сім братів – королів в королівстві кольорів.
Кожен кольором керує, в королівстві кольорує.

ж ж ж

Сидьма сом сам сидів. Самого сома сум схопив.
Сім сусідів скликав сом: сміх і співи за столом!

ж ж ж

В сінокосах, в срібних росах заросився бусол босий.
Сонце блисне – бусол висхне.

ж ж ж

Прибігла мишка до Мишка: -Позич горіхів півмішка!
Мишко всміхається до мишки: -А принеси медку півмиски!

ж ж ж

Рак рачкує до крамниці, щоб купити рукавиці.
Продавцю товче своє: -Раковиці у вас є?

ж ж ж

Поховались під порічки кукуріки й кукурічки.
Під крилом у Кукуріка сокорить кульбаба дика.

ж ж ж

По стежині через ліс мокру моркву заець ніс.
А чому та морква мокра? І кому він моркву ніс?
Морква мокра від водиці, бо обмита у криниці,
Мокру моркву заець ніс чепному хлопчині,
а мені не приніс, бо я плакав нині.

ж ж ж

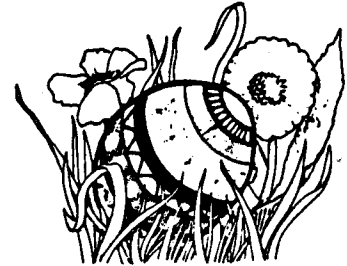

(Подала сестр. Таня Берізко)

РІКИ ПЛИВУТЬ ДО МОРЯ...

Наче дівчина стрічками
Золотисто-голубими,
Так прибралася річками
Українська вся земля,
І пливуть річки до моря,
І течуть вони без стриму,
Обертаючи турбіни,
Підливаючи поля.

Понад гори, попід кручі
Там Дніпро реве ревучий,
А Дінець полоще стиха
Чорну землю шахтарів,
Прут, немов карпатський легінь,
Вибігає з гір дрімучих,
І Дністер, мов вуж блискучий,
В'ється, плеще між ярів.

Ім дорога в Чорне море,
І глибоке, і прозоре,
Там їм суджено зустрітись
На м'якім піщанім дні —
Тільки Сян і Буг на північ
У Балтицьке ринуть море,
Щоб і там про рідну землю
Розказати чужині.

Пояснення: Круча — стрімкий берег (steep slope); шахтар — miner; легінь — юнак, парубок; плескати, плеще — to lap.

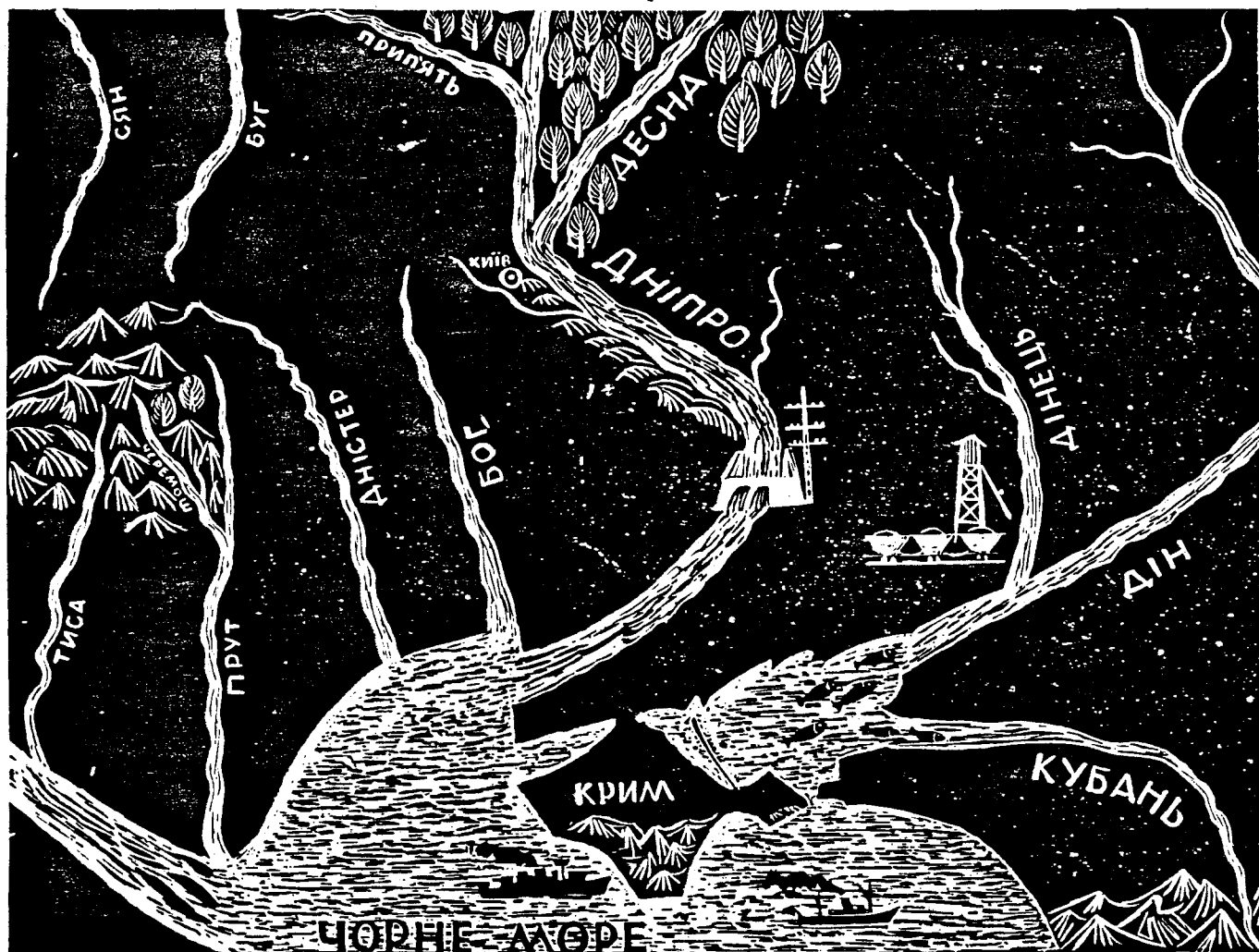

Мапа українських рік роботи П. Холодного

ВЕЛИКДЕНЬ

У ЦЕРКВІ

Як тільки задзвонять до заутрені, то з усіх кінців села чи міста народ починав рухатися до церкви – хто пішки, а хто й возом. Дітей теж брали з собою, вдома майже ніхто не залишався. Кому не було місця в церкві, той спинявся на дворі під церквою і так стояв, скинувши шапку, аж до кінця Богослужіння.

Староста або паламар наказував виносити хоругви. Всі виходили з церкви. Парубоцтво звичайно виносило хоругви і хрест, а старші чоловіки брали образ Воскресіння Христового, євангелію та артос; чотири поважні дідусі виносили плащаницю.

В цей час сторож уважно оглядав церкву, щоб ніхто не залишився всередині. Коли всі вже вийшли, він замикав двері і сам ставав на варті – „щоб відьма не взялася рукою за замок”.

Хто хотів розбагатіти, той ставав у куток, тримаючи в руці срібну монету. На виголос священика „Христос Воскресі”, відповідав „Анталуз маю!” Вірили, що від цього срібна монета набирає чародійної сили і, де б вона не була, все одно повернеться до свого господаря та ще й нові гроші з собою приведе. Коли священик у церкві скаже „Христос Воскресі”, то замість відповіді „Воістину Воскресі” можна чого-небудь побажати собі – це бажання здійсниться.

По закінченні літургії коло церкви або в притворі святиться „свячене”, що складається з паски, сиру, яєць, поросяти, масла, сала та ковбаси. Поздоровляти з святами і христосуватися починають уже після Богослужіння. При христосуванні звичайно цілуються і обмінюються писанками чи крашанками. Яйце, одержане при першому христосуванні, зберігається як цінність, бо, за народним віруванням, „воно має велику силу”.

Священик виголошує привітання: „Христос Воскресі” А народ відповідає хором: „Воістину воскресі”

ВДОМА

„Як тільки придуть з церкви і принесуть паску, відразу ж мастять натщесерце свяченим салом губи, ніс і все обличчя - „щоб уліті не боліло і не тріскалося від вітру та сонця”. В цей же час придивляються до паски, бажаючи помітити на ній шерстину. Якщо помітять білу, то це значить, що білий скот буде добре вестися в господарстві; якщо чорну чи руду помітять, то такої шерсті скот і треба заводити”.

В західних місцевостях України, прийшовши чи приїхавши додому, відразу до хати не заходять. Вони обходять всі будівлі, що є в господарстві, і посипають навколо них свячену сіль - „щоб нечисту силу відігнати”.

Поздоровивши худобу, газда відрізує шматочки свяченої паски, вмочає їх у сіль, дає по одному кожній тварині і каже:

-Абись була така здорова, як цеся Божа дора.

Наприкінці газда захоодить ще до бджільника і йде до хати.

Перед тим, як сісти за стіл, вся родина вмивається. Мати наливає у велику череп'яну миску холодної води, а на дно миски кладе три червоні крашанки. Першою вмивається дівчина, потім хлопці і мати, а останнім – батько. Після кожної особи воду міняють, але крашанки залишаються ті самі. Їх і забирає дівчина – „щоб краща була”. Вся родина молиться Богові і сідає за стіл, заставлений найліпшими напійками та наїдками, на які тільки міг здобутися господар.

У південних степах України існує цікавий звичай ставити на великодній стіл тарілку, на якій могилкою насипана земля з зеленою травичкою, що росте з неї. Навколо цієї „могилки”, поміж зеленню кладуть стільки червоних крашанок, скільки в цій хаті померло рідні. Отже, це ніби символічна могила. Вона стоїть на столі поруч з паскою цілий тиждень аж до Хоминого понеділка.

РОЗГОВИНИ

Обряд розговіння у різних місцевостях України відбувається по-різному. Найстарішою формою цього обряду, на наш погляд, є такий. Господар обходить тричі навколо столу з мискою, наповненою „свяченим”. Ставши обличчям до святих образів, він розрізує на тарілці кілька свячених яєць і кінчиком ножа або ложкою підносить частину яйця до рота (ніби причащає) кожному членові родини, примовляючи: „Дай Боже, ще й на той рік дочекатися світлого празника Воскресіння Христового в щасті й здоров'ї!”

У центральній та східній Україні розговляються свяченою паскою, яйцем, салом, ковбасами. Все це запивають „оковитою”, але без спеціального ритуалу. Розговляючися, стараються не ронити кришок „свяченого” на долівку, щоб, бородь Боже, не потоптати їх ногами. Кришки, що залишаються на столі, кидають у вогонь - „щоб миші не поїли”. Існує повір'я, що як миша з'їсть „свяченого”, то обернеться в кажана і буде літати над головою того, хто впустив свячене.

Та не скрізь і не завжди обряд розговіння відбувається весело. Якщо господарі вже поважні люди і дорослі діти у них померли, або пішли поневірятися по світу, то мати, сідаючи за великодній стіл, плаче й примовляє... Якщо ж вона не певна того, що її сини чи дочки вже померли, і ще сподівається, що її діти повернуться, вона залишає для них шматок свяченої паски та три крашанки. Все це вона загортає в рушник і кладе десь у затишному місці, покриваючи сухою материнкою - символом вічної надії.

Коли на Великдень розговієшся і вийдеш з хати на вулицю, то що перше побачиш, тим і промишляй – буде удача. Якщо в цей день дощ або небо захмарене – буде врожай. В день свята Воскресіння Господнього ворота у царство небесне відкриті, а той, хто в цей день умре, прямісінько піде до раю. Дитина, яка народиться в цей день, буде нещаслива.

ВЕЛИКОДНІ ДЗВОНИ

На Великдень кожний селянин старався бодай кілька разів смикнути за мотузку і вдарити в дзвін, бо це, за народним віруванням, приносило щастя, зокрема... родила гречка. Колись у нас в Україні були люди, що вмiли дуже гарно видзвонювати на дзвонах – „грати”. Про них ще й досі згадують старші люди.

Французький письменник Франсуа Рене де Шатобріян описав цілу гаму найсвятіших людських почувань, що пов'язуються з церковним дзвоном: „Яке серце не тремтіло при звуках дзвонів його батьківщини, - тих дзвонів, що радісно лунали над його колискою, вістили про його появу на світ, відзначали перше биття його серця, благовістили навколо про радість його отця, про муки та ще більшу радість його матері. Чудові мрії, якими нас заколисує благовість рідного дзвона, вміщає все найдорожче для нас: релігію, родину, батьківщину, колиску, могилу, минуле й прийдешнє”.

„СОНЦЕ ГРАЄ”

З давніх-давен існує в нас в Україні повір'я, що на Великдень, під час сходу, сонце „грає”. „Великдень - такий великий празник, що й сонце гуляє, сказано бо: все радується і на небі, і на землі. Як ідеш з обідні й дивишся, воно гуляє: парости по ньому, наче хто мотає туди й сюди”.

На Гуцульщині кожен (побачивши схід сонця) побожно здійснює накриття голови і, звернувшись обличчям до сходу, віддає йому глибокий поклін і шепче слова молитви:

-Слава тобі, Господи, за личенько твоє Господнє, що ся показало, праведнє; слава тобі, просвященне

На Волині вірять, що сонце – „цар неба”, що світить і гріє вдень, а вночі ховається за землю, обходить її і на ранок знову з'являється на сході.

Колись в Україні дівчата молилися до сонця. „У нас колись дівчата вставали раненько на Великдень, йшли в садок, ставали під яблунею, лицем до сходу, і чекали сонця. Як тільки сонце з'являлося, дівчата складали руки, як перед образом, і молилися. Після молитви позначали дерево, під яким стояли, хрестиком на корі. Коли дерево зацвіте, рвали цвіт, плели з нього вінок і надівали на голову, а потім той вінок берегли і ним чарували на любов”.

Ранком на Великдень, перед тим, як має сходити сонце, люди відчиняють усі віконниці і відслоняють фіранки на вікнах, а, краще сказавши, усувають все, що могло б не пропустити до хати чародійного проміння великоднього сонця, що, за народним віруванням, приносить у дім щастя і здоров'я.

(За Олексою Воропаєм)



ХРИСТОС ВОСКРЕС!

Співає жайворон з небес:
 „Христос Воскрес! Христос Воскрес!“
 У небо дзвін гуде з села:
 „Христос Воскрес! Йому хвала!“
 В проміннях соняшна блакить:
 „Христос Воскрес! Його хвалить!“
 Журчить струмок — весняний дзвін:
 „Воскрес Христос! — Господній Син!“
 Радіють діти у вінках:
 „Христос Воскрес на небесах!“
 І вся земля, мов той вінок
 З чудових трав, дітей, квіток.
 І в серці радість через край, —
 Воскресло поле, річка, гай,
 І лине пісня до небес:
 „Христос Воскрес! Христос Воскрес!“

К. Перелісна

В ЛІСІ Є ЗЕЛЕНА ХАТА

В лісі є зелена хата,
 Там поснули ведмежата,
 А найменший — вереда —
 Сивій мамі набрида.
 Каже: «Я не хочу спати,
 Утечу вночі із хати,
 Коли меду не даси,
 Риби, сала, ковбаси!»
 «Люлі-люлі, треба спати,—
 Над синком шепоче мати,—
 Як заснеш — тобі усе
 Сон в корзині принесе».

Платон Вороцько

РАДІСТЬ УКРАЇНИ

У Великдень коло церкви
 Розвітають квіти.
 Ні, не квіти, — то маленькі
 Українські діти.

Дівчаточка — мов зозульки,
 Очі — як волошки,
 Білявії, русявії,
 Чорнявії трощки.

Сорочки вишивані,
 Уставки і дуди,
 Обшивочки бузком цвітуть,
 А маками груди.

А хлопчики — мов соколи,
 Горять поясочки,
 Гарасівки повівають
 З обшивок сорочки.

Всміхається ясне сонце
 З високого неба:
 — Гарні діти, добрі діти,
 Таких нам і треба.

Гарні діти, добрі діти,
 Нічого казати —
 Буде ними втішатися
 Україна-Мати!

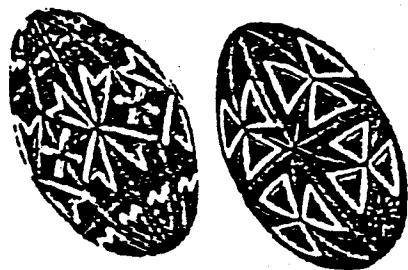

ПИСАНОЧКИ

Сидить Славка тихо в хаті
 І пильно працює,
 Має віск, рильце і фарби —
 Писанки малює.

Перша писанка красками
 Пишна і багата,
 Якщо добре завариться,
 То буде для тата.

На тій знову я хрещаті
 Взорики рисую,
 А як буде дуже гарна,
 Мамі подарую.

А на тій з листків дрібненьких
 Віночок зелений,
 Така буде для сестрички,
 Така і для мене.

А ще треба хоч десяток
 Гарно змалювати,
 У Великдень коло церкви
 Буде кому дати.

Микола Сингаївський

Весною чути

Весною чути, як росте трава,
 стеблина кожна швидко ожива.
 І листям кожна брунька вибухає,
 земля останній холод видихає.

Весною чути, як вода не спить,
 поля і луки треба напоїть.
 Струмок і озеро, джерела і крини
 для всіх відкриті,
 можна всім напитися.

Весною чути, як виріє все
 і як мурашка з вантажем повзе.
 Як сонце висоту у небі набирає,
 як журавель з весною розмовляє

Весною чути в місті і в селі,
 як вітер легко ходить по землі,
 як хлібороби у моїм краю
 на хліб надію зважують своєю.

У 18 столітті, коли був пожежар 1 удар дзвона означав, що пожежа у передмісті, а 2 удари - що в самому місті Галичі. Так люди знали, куди бігти на допомогу.

Сажотрус – це давня і шанована професія. Цехове навчання тривало 15 років. Спочатку ставав учнем, потім підмайстром, а лиш потім – майстром. Багато людей знають назву "сажотрус" на російській мові – "трубочист". Подекуди люди вживають теж слово "коминяр" (є й новацький танок "Коминярчик"). Це слово походить з мови польської. Але українська назва "сажотрус" – від слів "сажа" і "трусити", "струшувати".

Щоб запобігти пожежі, сажотрус мусів прочищати димарі що 2-3 тижні влітку і що 6 тижнів зимою. Усі ремесла, що пов'язані з вогнем (ковальство, гончарство і ін.) можна було вести тільки за межами міста – в передмісті. А коли все ж пожежа траплялася – на ратуші міста вивішували хоругву, яка вказувала напрямом пожежі, а вночі пожежу заміняв запалений смолоскип.

З розвитком модерної медицини устійнено, що сажотруси зокрема схильні хворіти на рака. Це тому, що в сажі є речовини, які подразнюють шкіру й викликають розвиток пістряка.

Коли нема пожежі – пожежник може спати. Кажуть: "чим більше пожежник спить, тим більше розвивається Україна."

Інструменти

Дзинь, дзинь,
Бом, бом,
Тірлі бім,
тірлі бім.
Інструментів
повний дім.
Повний дім..
Скрипка,

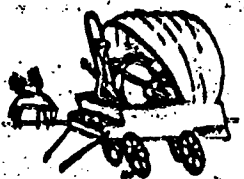

бубон і цимбали.
Фортеп'яно і гітари.
Флейта, домбра і бандура,
Інструментів ціла фура.
Інструментів є багато.
Хто на чому вміє грати?

Оксана БАЛІЧ. м.Мостиська.

Все повториться знов...

Сонце втомилось,
Гори темніють...
Зірочки срібні
Небо покривають.
Місяць рогатий
З-за хмар випливає,
Ніченька косами
Землю вкриває.
Ранок... У лісі,
Цвірінькнула пташка,
Ніч відступає,
Зітхає важко.
Вдень хтось у лісі
Крикнув: "Агов"...
...Сонце заїде,
Все повториться знов.

Юлія ЗВАРИЧ.
м. Львів.

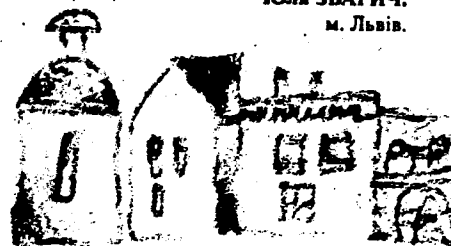

Дощик

Випив сухий
увесь нектар із квітки.

Заглянула бджілка в гості —
нічим почастиватися.

А в пана дощу
ворота дощаті.
— Пане дощ,
пане дощ,
вийдіть-но з хати.

— Нема батька вдома,
а я — дощик.

— Ну, то вийди ти —
треба квітці допомогти.

— А я ліпше
капусті за комір —

ото сміху буде!

Криничка

Сплю глибоко-глибоко.
А ще глибше —
мати моя підземна.

Я їй про зорі розповідаю,
а вона — про коріння дуба.

Я їй про хмаринку,
а вона студеним молоком
мене поїть.

Я їй про метелика,
а вона
з водяного царства
русалку приводить.

А оце весняна калина
не хоче забрати з мене
свою подобу.

Тільки сонце
п'є та п'є
калинову воду
через золоті соломинки.

Ігор Калинець





Орляча Розвага

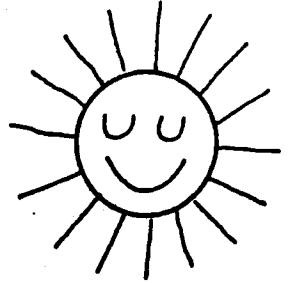

ТАК І РОБИТЬ

Братчик (у таборі): -Запам'ятай, Івасику, спочатку треба мити руки, а потім личко!
Івасик: -А я так і роблю: учора помив руки, а сьогодні личко!

(„Народна Воля“)

ж ж ж

ПРИЧИНА

-Чому плачеш, Дарусю, як ідеш до школи?
-Бо жаль мені лишати саму маму вдома.

ж ж ж

СТАРОМОДНИЙ КОНИК

Тарасик дістав на уродини коника. Оглянув іграшку і став плакати.
-Що сталося?- питає мама. -Чому плачеш?
-А бо цей коник не має ні гамульця, ні заднього бігу і бракує йому червоного світла ззаду!

ж ж ж

ЧИЯ ВЛАСНІСТЬ?

Юрчик грається зі сестричкою бальоником. Він добрий братчик – надув сестричці бальоник. Раптом зірвався сильний вітер, бальоник полетів, а Юрчик розплакався.

-Чому плачеш?- питається сестричка. –Це ж був мій бальоник!
-Так, але всередині було моє повітря!

(„Веселка“)

ж ж ж

ПОРАДИ МУДРОЇ СОРОКИ

Листи для Мудрої Сороки слати на адресу Редакції (див.: II стор. обкладинки) з допискою: „Для Сороки“.



ДОРОГА СОРОКО!

Чи варто їхати на Орлиний Злет? Катруся

ДОРОГА КАТРУСЮ!

Ой, варто! Там буде сила-силенна братчиків! Сорока

Ж Ж Ж

ДОРОГА СОРОКО!

Де новацтво носить новацьку відзнаку: орлятко? Славко

ДОРОГИЙ СЛАВКУ!

Над лівою грудною кишенею (на серденьку) або в дотичному місці на безрукавнику і на новацькій беретці. Сорока

Ж Ж Ж

ДОРОГА СОРОКО!

Нам на новацькому вогнику не дозволили бути зі сестричками. Чи це справедливо? Покривджені братчики.

ДОРОГІ ПОКРИВДЖЕНІ!

Першим завданням новацького виховника є бути зі своїми дітьми й ними опікуватися. Сорока

Ж Ж Ж

ДОРОГА СОРОКО!

Мені гніздова сказала, що я мушу зняти шпильку з американським прапором з однострою. Чому? Ліза

ДОРОГА ЛІЗО!

На пластовому однострою можна носити тільки апробовані пластові відзнаки. Сорока

Ж Ж Ж

ДОРОГА СОРОКО!

Коли припадає день Української Фльоти? Тарасик

ДОРОГИЙ ТАРАСИКУ!

29-го квітня святкуємо роковини підняття українських прапорів на Чорноморській Флоті, 29. IV. 1918. А тепер Україна відзначає День фльоти 1-го серпня. Сорока

ЗМІСТ

ВІД РЕДАКЦІЇ	1
МУДРІСТЬ СІРИХ ОРЛІВ : 75-ліття УПН - С. О. Орест	2
ЩО РОЗКАЖЕМО НОВАЦТВУ?	
За тебе, мамо – Франц Коковський.....	6
Найкраща задача.....	10
Слово треба додержувати – Олена Цегельська.....	10
МАЙСТРУЄМО	
Як рисувати метеликів – С. О. Денис Беднарський.....	11
Кошичок без клею.....	12
Витиралка	13
ДІТИ СПІВАЮТЬ	
Старенька ненька – В. Осередчук	16
Марш українських дітей – Ф. Колесса	15
Соловейко.....	15
Як весело минає час	16
НОВАЦЬКИЙ ТАНОК: Гагілка.....	17
ІГРОВИЙ КУТОК: Великодні гри.....	18
САМОДІЯЛЬНА ГРА: Лисичка та журавель	21
ІЗ ПРИРОДНИЧОГО ЗАПИСНИКА	
Бджола	22
В небі жайворонки в'ються – О. Олесь	22
Як пташки будують гніздечка – Вуйко Квак із Клівленду.....	22
Жайворонкові пісні - Є. Гулало.....	23
РОЗГАДАЙТЕ?	25
ПРИКАЗКИ – сестр. Таня Берізко.....	26
ВІСТІ З УКРАЇНИ.....	27
ЦІКАВЕ ЗВІДУСІЛЬ	
Скоромовки – Сестр. Таня Берізко.....	29
Ріки пливуть до моря – Роман Завадович	30
Ручаї течуть - Платон Воронько.....	31
Із книги Кааф – Іван Франко	31
Великдень - Олекса Воропай	32
Христос Воскрес – К. Перелісна	35
Писаночки.....	35
Радість Україні	35
В лісі є зелена хата – Платон Воронько.....	35
Весною чути – Микола Сингаївський	35
Сажотрус.....	36
Інструменти – Оксана Бабич	36
Все повториться знов – Юля Зварич.....	36
Дощик – Ігор Калинець	36
Що ви думаєте?	37
Криничка – Ігор Калинець.....	38
ОРЛЯЧА РОЗВАГА.....	39
ПОРАДИ МУДРОЇ СОРОКИ	40

